

TREVIS

МАШИНА СМИТА



РУКОВОДСТВО ПОЛЬЗОВАТЕЛЯ



Сервис



Обзор



VK видео



OXYGEN  FITNESS



Наведите камеру телефона на QR код, чтобы получить больше информации об оборудовании.

Обращаем ваше внимание, что на вашу модель оборудования может не быть видеопояснений. Мы очень стараемся как можно скорее решить эту задачу.

Уважаемый покупатель!

Поздравляем с удачным приобретением! Вы приобрели современный тренажер, который, как мы надеемся, станет Вашим лучшим помощником. Он сочетает в себе передовые технологии и современный дизайн. Постоянно используя этот тренажер, Вы сможете укрепить сердечно-сосудистую систему и приобрести хорошую физическую форму. Надеемся, что данная модель удовлетворит все Ваши требования.

Прежде чем приступить к эксплуатации тренажера, внимательно изучите настоящее руководство и сохраните его для дальнейшего использования. В случае возникших дополнительных вопросов обратитесь к продавцу или в сервисный центр, который проконсультирует Вас и поможет устранить возникшую проблему.

Обязательно сохраняйте инструкцию по эксплуатации, это поможет Вам по прошествии времени вспомнить о функциях тренажера и правилах его использования.

Если у Вас возникли какие-либо вопросы по эксплуатации данного тренажера, свяжитесь со службой технической поддержки или уполномоченным дилером, у которого Вы приобрели тренажер.



Внимание!

Перед тем как приступить к тренировкам, настоятельно рекомендуем пройти полное медицинское обследование, особенно если у Вас есть наследственная предрасположенность к повышенному давлению или сердечно-сосудистым заболеваниям. Неправильное или чрезмерно интенсивное выполнение упражнений может повредить Вашему здоровью.

Транспортировка/Хранение/Ввод в эксплуатацию

Транспортировка и эксплуатация тренажера:

1. Тренажер должен транспортироваться только в заводской упаковке;
2. Заводская упаковка не должна быть нарушена;
3. При транспортировке тренажер должен быть надежно защищен от дождя, влаги, атмосферных осадков, механических перегрузок.

Хранение тренажера

Тренажер рекомендуется хранить и использовать только в сухих отапливаемых помещениях со следующими значениями:

1. температура + 10 - + 35 С;
2. влажность: 50 -75%;
3. если Ваш тренажер хранился при низкой температуре или в условиях высокой влажности (имеет следы конденсации влаги), необходимо перед эксплуатацией выдержать его в нормальных условиях не менее 2 – 4 часов и только после этого можно приступить к эксплуатации.

Настройка оборудования

Выбор места для тренажера

Место, где установлен тренажер, должно быть хорошо освещенным и проветриваемым. Установите тренажер на твердой, ровной поверхности так, чтобы расстояние от стены или других предметов было достаточным.

Свободная зона должна быть не менее чем на 0,6 м больше тренировочной зоны в направлениях доступа к оборудованию. Свободная зона должна также включать в себя площадку для экстренного схода с него. Свободное пространство сзади тренажера обеспечит Вам комфортный подход к тренажеру и спуск с него.

Рекомендуемое пространство должно быть не менее 70 см по бокам, не менее 60 см перед оборудованием, не менее 110 см позади него. Однако, соблюдение свободного пространства должно учитывать конструктивные особенности тренажера в каждом конкретном случае.

В случае неисправности или поломки необходимо обеспечить доступ к оборудованию для сервисного инженера.

Если Вы ставите тренажер на ковер, необходимо подложить под него коврик из твердого пластика, чтобы предохранить ковер и оборудование от возможных повреждений. Также это позволит избежать царапин, сколов и вмятин, если напольное покрытие в Вашем доме выполнено из деликатных материалов (паркетная доска, штучный паркет, натуральный линолеум, пробковое покрытие и т. п.)

Рекомендации по сборке

Перед сборкой тренажера тщательно изучите ее последовательность и выполняйте все рекомендации данной инструкции. Изделие должно быть установлено на устойчивой и ровной поверхности. Используйте для сборки приложенный или рекомендуемый инструмент. Убедитесь, что в наличии имеются все детали и они не повреждены. Не прикладывайте чрезмерных усилий к инструменту во избежание травм и повреждения элементов конструкции тренажера. Сначала соберите все детали тренажера, не до конца затянув гайки и болты, и только убедившись, что конструкция собрана правильно, затяните их до конца.

Техническое обслуживание/ ремонт

Профилактическое обслуживание и ежедневная чистка оборудования продлят срок его эксплуатации и помогут сохранить его внешний вид.

При этом важно соблюдать следующие рекомендации:

- Защищайте тренажер от попадания прямого солнечного света, в противном случае возможно выцветание пластиковых деталей;
- Тренажер необходимо устанавливать в сухом месте;
- Для чистки используйте мягкую хлопчатобумажную ткань;
- Не применяйте абразивные препараты, агрессивные жидкости для чистки рабочих поверхностей тренажера, такие как ацетон, бензин, уайт-спириты, бензол и их производные во избежание повреждения лакокрасочных покрытий и пластиковых деталей. Для ухода рекомендуется применять слегка смоченную нейтральным раствором (мыльный раствор) ткань с последующей протиркой сухой тканью;
- После каждого использования тренажера протирайте опоры, рукоятки и поручни;
- Если тренажер неустойчив и «качается», выровняйте его;
- Регулярно выполняйте уборку территории вокруг тренажера.

НЕ ИСПОЛЬЗУЙТЕ тренажер, если он поврежден или имеет сломанные или изношенные детали. Используйте только те запасные части, которые поставляются заводом-изготовителем оборудования.

РЕГУЛЯРНО ПРОВОДИТЕ ТЕХНИЧЕСКОЕ ОБСЛУЖИВАНИЕ ТРЕНАЖЕРА. Оно является залогом бесперебойной работы оборудования и сохранения гарантийных обязательств. Необходимо проводить регулярный осмотр тренажера. Дефектные детали следует немедленно заменять. Обслуживание и ремонт должны проводиться только лицами, обладающими необходимой квалификацией.

Периодически смазывайте движущиеся части смазкой (лёгким машинным маслом), чтобы предотвратить преждевременный износ.

Не пытайтесь ремонтировать данное оборудование самостоятельно. Если у вас возникнут трудности со сборкой, эксплуатацией или использованием тренажера или вы считаете, что у вас могут отсутствовать какие-либо детали, обратитесь непосредственно к продавцу

Для выполнения работ по техническому обслуживанию и ремонту тренажёра рекомендуем обращаться к специалистам сервисного центра.

Гарантия

С условиями и сроками гарантии Вы можете ознакомиться на сайте <https://fitathlon.ru/fitathlon-service/quarantee.pdf>

Гарантия наших брендов является твердым обязательством по обеспечению высокого качества оборудования.

Перед покупкой и эксплуатацией рекомендуем ознакомиться с содержанием гарантийного талона, размещенного по указанной выше ссылке.

Обратите внимание, что сроки гарантии отличаются для тренажеров с разным уровнем использования: домашним, полупрофессиональным и коммерческим.

Авторизованные сервисные центры представлены по всей России. Наши профессионалы гарантируют качественное обслуживание и ремонт, следуя стандартам бренда.

С контактами сервисных центров можно ознакомиться на сайте <https://fitathlon.ru/fitathlon-service/>

Указания по утилизации

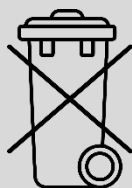

Данный тренажер не относится к бытовым отходам. **Пожалуйста, не выбрасывайте оборудование вместе с бытовыми отходами.**

Надлежащий отдельный сбор разобранных приборов, которые впоследствии отправятся на переработку, утилизацию или экологичное захоронение, способствует предотвращению возможных негативных воздействий на окружающую среду и здоровье человека, а также позволяет повторно использовать материалы, из которых изготовлено устройство. За незаконную утилизацию устройства пользователь может быть привлечен к административной ответственности, предусмотренной действующим законодательством.



Внимание

Тренажер предназначен для домашнего и коммерческого использования.

Инструкция по технике безопасности

Внимательно прочитайте приведенную ниже информацию перед использованием тренажера. Важно прочитать все данное руководство перед сборкой и использованием оборудования. Безопасное и эффективное использование может быть только в том случае, если оборудование собрано, обслуживается и используется надлежащим образом. Владелец несет ответственность за то, чтобы все пользователи этого тренажера были должным образом проинформированы о том, как безопасно использовать этот тренажёр.

1. Проконсультируйтесь с врачом, чтобы определить, есть ли у вас какие-либо медицинские или физические заболевания, которые могут поставить под угрозу здоровье и безопасность или помешать использовать оборудование должным образом. Консультация врача необходима при приеме лекарств, которые влияют на частоту сердечных сокращений, кровяное давление или уровень холестерина;
2. Всегда следите за физическим состоянием во время тренировок. Неправильное использование тренажера может повлиять на здоровье. При наличии каких-либо симптомов (включая головную боль, боль в груди, нерегулярное сердцебиение, одышку, головокружение, тошноту), немедленно прекратите тренировку и проконсультируйтесь с врачом перед повторной тренировкой;
3. Прежде чем использовать тренажёр для тренировок, всегда выполняйте упражнения на растяжку, чтобы как следует разогреться.
4. Не допускайте детей и животных в зону упражнений. Тренажер предназначен только для использования взрослыми;
Предупреждение: Родители и другие лица, отвечающие за детей, должны осознавать свою ответственность, поскольку природный инстинкт игры и любовь детей к экспериментам могут привести к ситуациям и поведению, для которых данный тренажёр не предназначен.
5. Расположите тренажер на устойчивой и горизонтальной поверхности и положите защитный материал на пол или ковер, чтобы не повредить пол; Не размещайте острые предметы вокруг тренажера.
6. Убедитесь, что все болты и гайки правильно затянуты перед использованием тренажера. Безопасное использование тренажера может быть гарантировано только в том случае, если проводится регулярное техническое обслуживание и ремонт, а изношенные и сломанные детали также заменяются;
7. Прекратите использовать тренажер при обнаружении каких-либо неисправных деталей или, если услышите какой-либо странный шум. Убедитесь, что все проблемы устранены, прежде чем использовать тренажер снова;
8. Всегда надевайте соответствующую одежду и обувь, которые подходят для тренировки на тренажере. Не занимайтесь в свободной или мешковатой одежде, так как она может застрять в тренажёре и возможно стать причиной травмы. Носите кроссовки, чтобы защитить ноги во время тренировки.
9. Следует избегать хранения тренажера в очень холодных, жарких или влажных помещениях, так как это может привести к коррозии и другим связанным с ней проблемам;
10. Данное устройство предназначено только для использования внутри помещений. Максимальный вес пользователя указан в технических характеристиках;
11. Соблюдайте осторожность при перемещении данного оборудования, чтобы избежать травм;
12. Храните данное руководство по эксплуатации и инструменты для установки в безопасном месте;
13. Данный тренажер не предназначен для профессионального медицинского оздоровления.





Инструкция по сборке оборудования

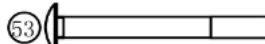
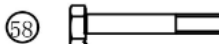
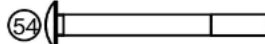

Внимание

Производитель оставляет за собой право вносить изменения в продукт без предварительного уведомления.

Шаг 1

- | | | | |
|--|---------------------------------------|---|---------------------------------|
|  53 | Болт с круглой головкой M10×90, 4 шт. |  58 | Шестигранный болт M10×65, 2 шт. |
|  54 | Болт с круглой головкой M10×70, 4 шт. |  63 | Шайба Ø10, 22 шт. |
|  61 | Шестигранный болт M10×20, 2 шт. |  64 | Стопорная гайка M10, 18 шт. |
|  76 | Болт с круглой головкой M10×95, 8 шт. | | |

1. Используйте болты с круглой головкой M10×70 (#54), шайбы Ø10 (#63) и стопорные гайки (#64), чтобы установить вертикальные стойки (#4) на основания (#2) и (#3) соответственно.

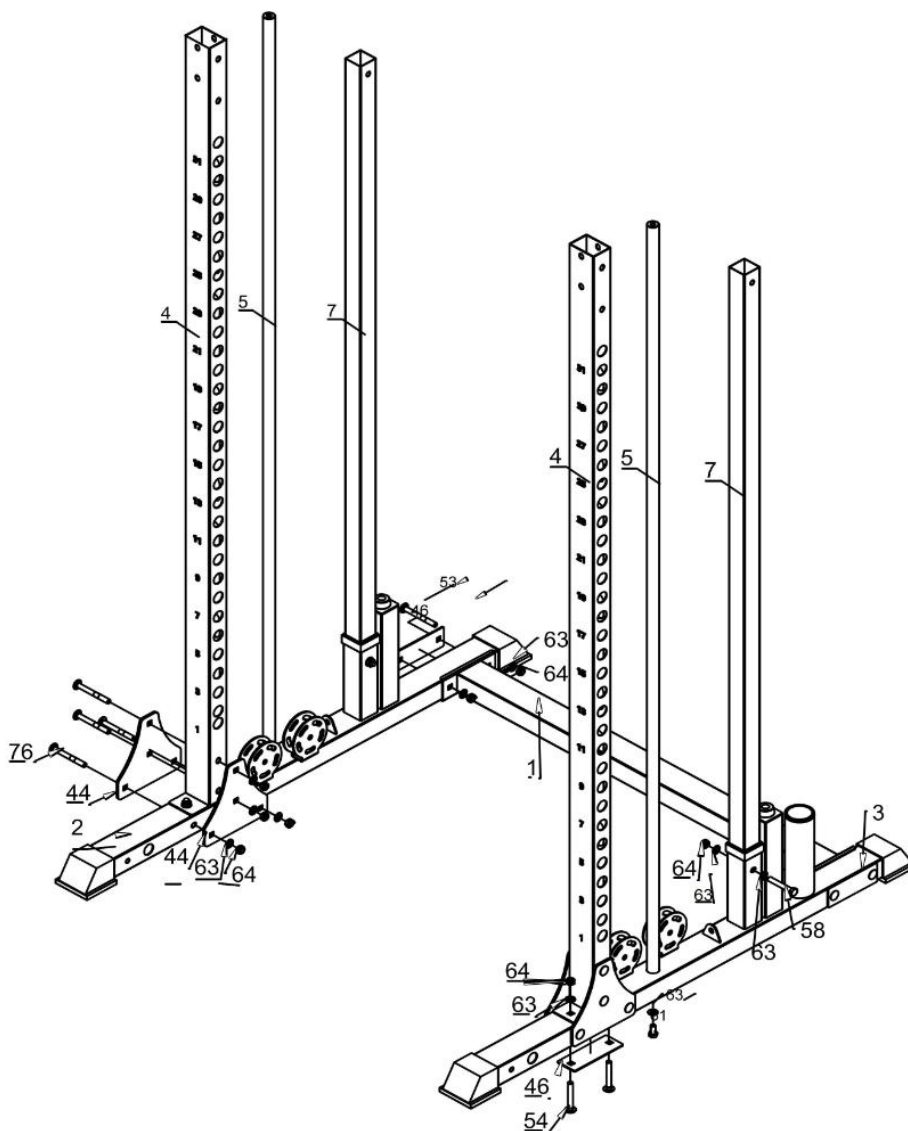





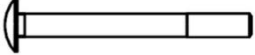

2. Используйте болты М10×95 (#76), боковые пластины (#44), шайбы Ø10 (#63) и стопорные гайки (#64), чтобы зафиксировать обе боковые пластины (#44) на основаниях (#2) и (#3) соответственно.

3. Используйте болты М10×20 (#61) и шайбы Ø10 (#63), чтобы установить стойки (#5) на основания (#2) и (#3) соответственно.

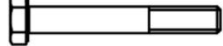
4. Используйте болты с круглой головкой М10×90 (#53), чтобы установить соединение (#1) между основаниями (#2) и (#3).

Шаг 2

- | | |
|---|--|
| <p>54  Болт с круглой головкой М10×70, 4 шт.</p> <p>60  Шестигранный болт М10×30, 2 шт.</p> <p>58  Шестигранный болт М10×65, 2 шт.</p> <p>61  Шестигранный болт М10×20, 2 шт.</p> | <p>63  Шайба Ø10, 14 шт.</p> <p>64  Стопорная гайка М10, 6 шт.</p> |
|---|--|

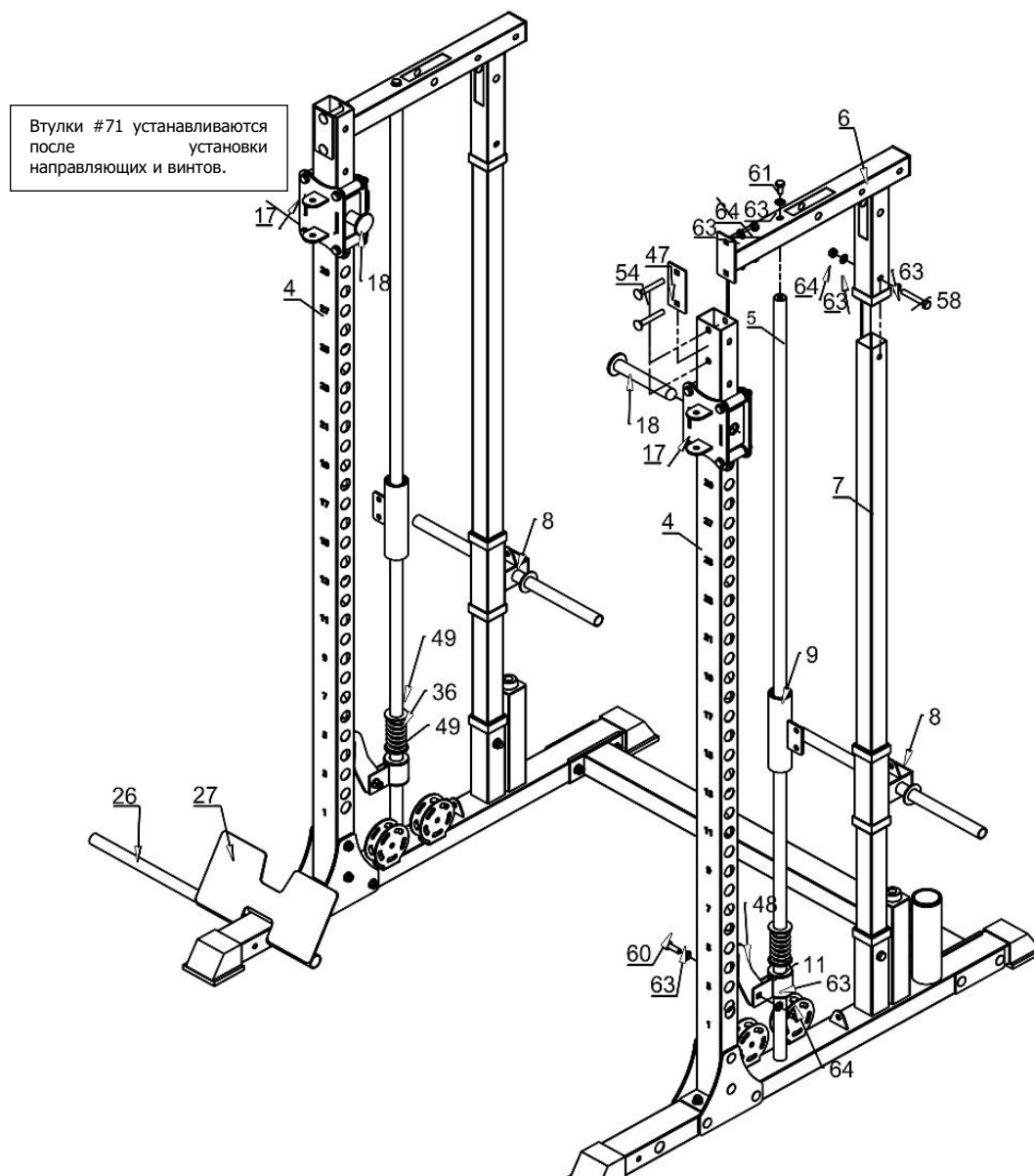



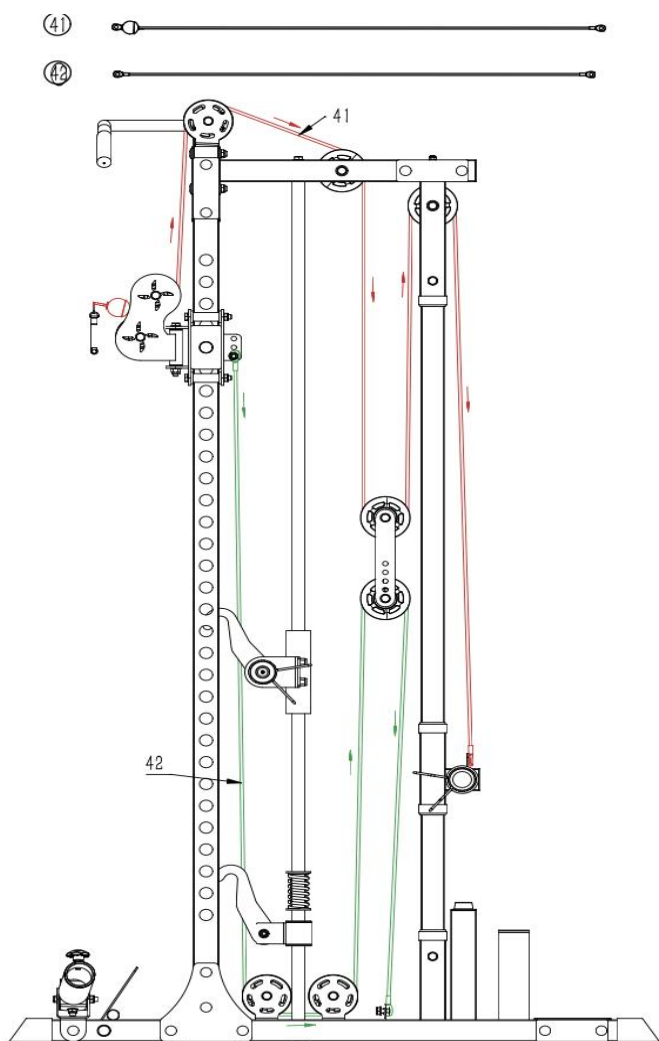

1. Вставьте направляющую (#68) в стойку (#4), обращая внимание на выравнивание U-образного крепления и верхнего отверстия на стойке, чтобы облегчить установку болта в задней части.
2. Установите детали (#24), (#26), (#14) и (#8) на стойку (#4) и зафиксируйте детали с помощью болтов M10×70 (#54), болта M10×90 (#53), шайб Ø10 (#63) и гаек M10 (#64).
3. Установите соединение (#13) на опору (#26) и закрепите деталь с помощью болтов M10×90 (#53), болтов M10×70 (#54), шайб Ø10 (#63) и гаек M10 (#64).
4. Зацепите крючок (#12) в соответствующее отверстие и зафиксируйте детали (#2), (#10) и (#9) на стойке (#4) с помощью болта (#62), шайб Ø10 (#63) и гаек M10 (#64).
5. Установите рукоятки (#15) и (#16) поочерёдно, используя болт (#46), шайбу Ø10 (#63) и гайку M10 (#64). Обратите внимание на направление установки рукояток.
6. Установите стопор (#29) во второе или третье отверстие с помощью болта M10×90 (#53), двух шайб Ø10 (#63) и двух гаек M10 (#64).
7. Установите тягу (#43) и фиксатор (#35) в соответствии с чертежом (стеки нужно установить позже, в зависимости от необходимости).
Втулки №71 устанавливаются после установки направляющих и винтов.

Шаг 4

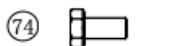

Согласно приведённой схеме, протяните тросы #41 и #42 по указанным направлениям.

Шаг 5

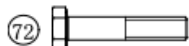
- | | |
|--|---|
|  Шестигранный болт M10×45, 14 шт. |  Шайба Ø10, 48 шт. |
|  Шестигранный болт M10×25, 6 шт. |  Стопорная гайка M10, 24 шт. |
|  Шестигранный болт M10×70, 4 шт. | |

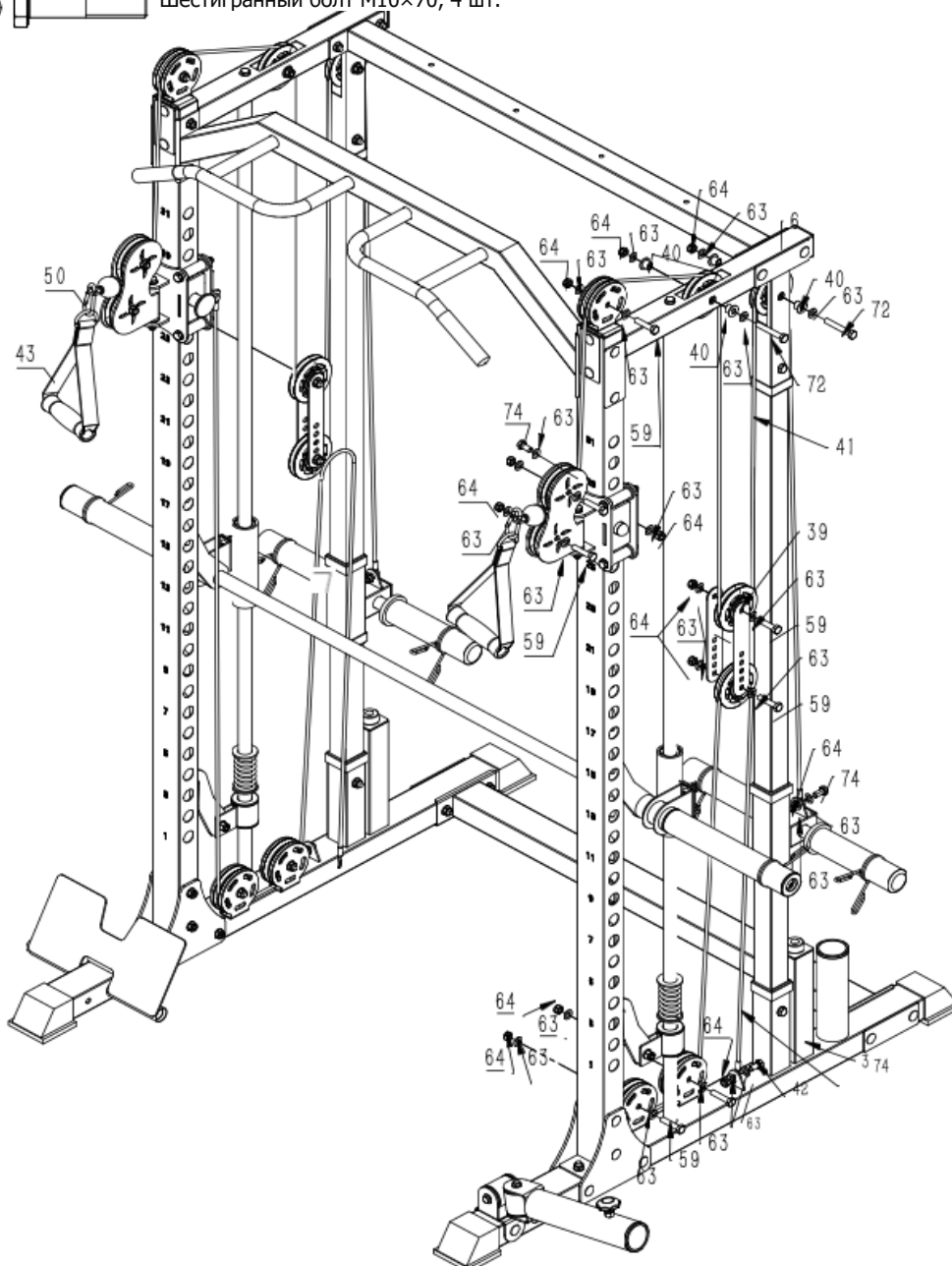

1. Используйте болты M10×45 (#59), болты (#72), (#40), (#45), шайбы Ø10 (#63) и гайки M10 (#64), чтобы установить ролик (#639) согласно схеме.
2. Затем установите трос (#41) на подвесную пластину детали (#8), используя болты (#74), (#63) и (#64) и закрепите конец троса (#41) на детали (#43) с помощью зажима (#50).
3. Установите трос (#42), продев его через шкив (#339), и закрепите с помощью болтов (#59), (#74), (#63) и гаек (#64), как показано на рисунке.
4. Во время использования натяжение тросов (#41) и (#42) можно регулировать через отверстие на направляющей (#45). Установите вторую сторону тросов (#41) и (#42) таким же образом.

Шаг 6

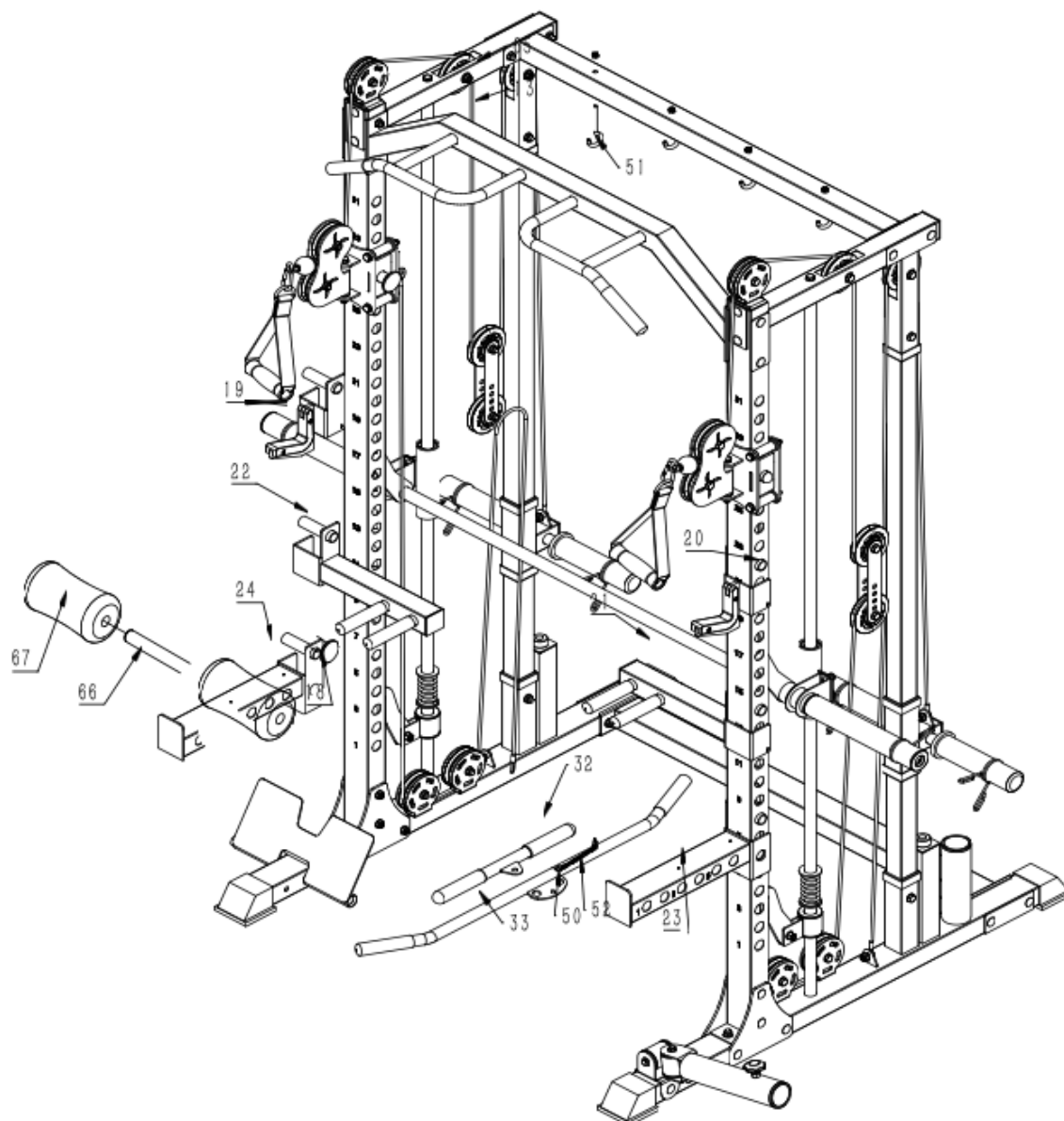

1. Закрепите деталь (#51) с помощью болта (#65) в предназначенном отверстии на соединении (#13) (эта часть была уже предустановлена).









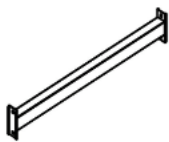
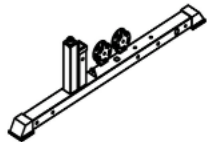
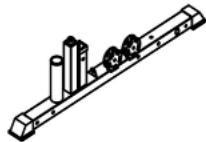

2. Установите детали (#19), (#20), (#21), (#22), (#23), (#24), (#32) и (#33) в соответствии с условиями использования. Обрати внимание на направление установки рукояток (#21) и (#22). Деталь (#24) не должна устанавливаться в обратном положении.

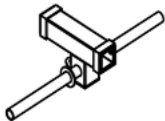
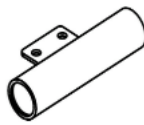



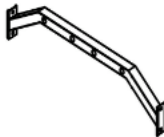
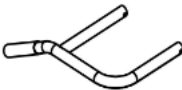

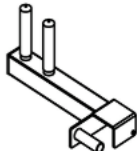
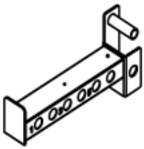
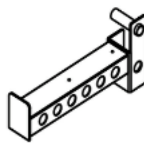
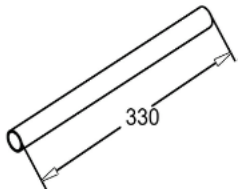
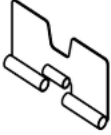
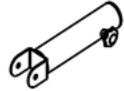



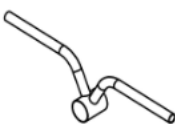

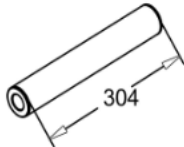









3. Вставьте две втулки (#66) в отверстия деталей (#24) и (#23) соответственно и установите два ролика (#67) с обеих сторон.



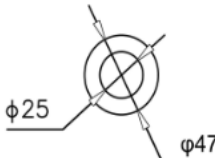



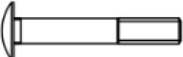
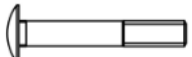











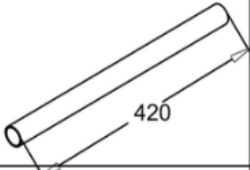

Внимание: При использовании перечисленных выше аксессуаров, шкив (#17) необходимо переместить в верхнее положение стойки, чтобы избежать несчастных случаев!

На данном этапе сборка оборудования полностью завершена. Теперь затяните все болты и гайки с помощью гаечного ключа. Отрегулируйте элементы конструкции в соответствии с личными предпочтениями. Рекомендуется проверить состояние оборудования спустя некоторое время после начала эксплуатации.

Список запчастей

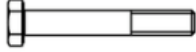
<p>① Опора основания, 1 шт.</p> 	<p>② Правая часть основания, 1 шт.</p> 	<p>③ Левая часть основания, 1 шт.</p> 	<p>④ Вертикальная стойка, 2 шт.</p> 	<p>⑤ Направляющие, 2 шт.</p> 
<p>⑥ Опора направляющей, 2 шт.</p> 	<p>⑦ Задняя втулка, 2 шт.</p> 	<p>⑧ Втулка для штанги, 1 шт.</p> 	<p>⑨ Втулка большая, 2 шт.</p> 	<p>⑩ Втулка для вала, 2 шт.</p> 
<p>⑪ Рама амортизации штанги, 2 шт.</p> 	<p>⑫ Внутренний стержень, 1 шт.</p> 	<p>⑬ Поперечное верхнее соединение, 1 шт.</p> 	<p>⑭ Верхняя опора для тросов, 1 шт.</p> 	<p>⑮ Верхний поручень, 1 шт.</p> 
<p>⑯ Левый поручень, 1 шт.</p> 	<p>⑰ Подвижный зажим, 2 шт.</p> 	<p>⑱ Регулировочный болт, 2 шт.</p> 	<p>⑲ Левый V-образный крючок, 1 шт.</p> 	<p>⑳ Правый V-образный крючок, 1 шт.</p> 
<p>㉑ Двойной левый поручень, 1 шт.</p> 	<p>㉒ Двойной правый поручень, 1 шт.</p> 	<p>㉓ Длинный левый кронштейн, 1 шт.</p> 	<p>㉔ Длинный правый кронштейн, 1 шт.</p> 	<p>㉕ Крепление U-образной формы (ширина 71 мм)— 1 шт.</p> 
<p>㉖ Труба, 1 шт.</p> 	<p>㉗ Пластина, 1 шт.</p> 	<p>㉘ Узел направляющей втулки, 1 шт.</p> 	<p>㉙ Переходник втулки, 1 шт. Welding Assembly</p> 	<p>㉚ Шкив, 2 шт.</p> 

<p>31 Верхний</p> 	<p>32 Нижний</p> 	<p>33 Верхний</p> 	<p>34 Втулка, 1шт</p> 	<p>35 Стопорные кольца G50, 1шт</p> 
<p>36 Пружины сжатия, 2шт</p> 	<p>37 Пластиковый вал, 8шт</p> 	<p>38 Пластиковые втулки, 4шт</p> 	<p>39 Шкив $\phi 97$, 18шт</p> 	<p>40 Втулки, 8шт</p> 
<p>41 Трос, 2шт</p> 	<p>42 Трос, 2шт</p> 	<p>43 Поручни, 2шт</p> 	<p>44 Фиксатор, 4шт</p> 	<p>45 Пластина, 4шт</p> 
<p>46 Трос, 2шт</p> 	<p>47 Соединительная пластина</p> 	<p>48 Защелки, 2 шт</p> 	<p>49 Заглушки, 4 шт</p> 	<p>50 Карабин, 4 шт</p> 
<p>51 Крюки, 4 шт</p> 	<p>52 Цепь, 1 шт</p> 	<p>53 Болт M10x90, 8 шт</p> 	<p>54 Шестигранный болт M10x70, 12 шт</p> 	<p>55 Шестигранный болт M10x110, 2 шт</p> 

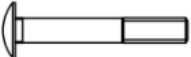
<p>66 Шестигранный болт M10×85, 8 шт.</p> 	<p>67 Шестигранный болт M10×80, 2 шт.</p> 	<p>68 Шестигранный болт M10×65, 4 шт.</p> 	<p>69 Шестигранный болт M10×45, 14 шт.</p> 	<p>60 Шестигранный болт M10×30, 2 шт.</p> 
<p>71 Ролик Ø25×420 — 2 шт.</p> 	<p>62 Шестигранный болт M10×20, 6 шт.</p> 	<p>63 Шестигранный болт M10×20, 6 шт.</p> 	<p>64 Стопорная гайка M10, 73 шт.</p> 	<p>65 Стопорная гайка, 84 шт.</p> 
<p>66 Шестигранный болт M10×20, 8 шт.</p> 	<p>67 Ролик Ø100×175, 4 шт.</p> 	<p>68 Плоская шайба Ø10, 110 шт.</p> 	<p>69 Шкивный блок, 2 шт.</p> 	<p>70 Винт с малой головкой M6×16, 4 шт.</p> 
<p>71 Гайка M6, 4 шт.</p> 	<p>72 Шестигранный болт M10×70, 4 шт.</p> 	<p>73 Болт с полукруглой головкой M10×20, 1 шт.</p> 	<p>74 Винт с внутренним шестигранником M6×10, 6 шт.</p> 	<p>75 Шестигранный болт M10×90, 1 шт.</p> 
<p>76 Болт с круглой головкой M10×95, 8 шт.</p> 				

Технические характеристики

Упражнения	все группы мышц
Направляющие	сталь
Длина в рабочем состоянии, см	125
Ширина в рабочем состоянии, см	186
Высота в рабочем состоянии, см	216
Назначение	полукоммерческое
Тип тренажера	машина Смита
Диаметр троса, мм	6
Материал троса	сталь
Дополнительно	ограничитель движения грифа, рукоятки: верхняя тяга, для кроссовера 2 шт, прямая для тяги, Т-гриф. 2 валика для ног ф80, крюки для грифа 2 шт, подставка для ног (тяга горизонтальная), упор для отжимания. Пружинные замки для дисков 4 пары, держатели для дисков ф50 мм, стакан для грифа, стакан для хранения грифа.
Максимальный вес пользователя	250
Нагружаемые мышцы	все группы мышц
Вес нетто, кг	117
Вес брутто, кг	126
Гарантийный срок	24 мес.
Страна происхождения	КНР
Производитель	Fitathlon Group (подразделение в Германии)

Оборудование сертифицировано в соответствии с Техническим Регламентом Таможенного Союза.

*Производитель оставляет за собой право вносить изменения в конструкцию тренажера, не ухудшающие значительно его основные технические характеристики.

Все актуальные изменения в конструкции либо технических спецификациях изделия отражены на официальном сайте поставщика оборудования ООО «ФИТАТЛОН»: www.fitathlon.ru

Последнюю версию Руководства пользователя можно найти на сайте поставщика ООО «ФИТАТЛОН»: www.fitathlon.ru



Внимание

Тренажер предназначен для домашнего и коммерческого использования.