

**BRONZE GYM**

---

**PARTNER  
ML-801**

**РАЗГИБАНИЕ НОГ**



**РУКОВОДСТВО ПОЛЬЗОВАТЕЛЯ**

## BRONZE GYM



Сборка



Обзор



VK видео



Наведите камеру телефона на QR код, чтобы получить больше информации об оборудовании.

Обращаем ваше внимание, что на вашу модель оборудования может не быть видеопояснений. Мы очень стараемся как можно скорее решить эту задачу.

## Уважаемый покупатель!

Поздравляем с удачным приобретением! Вы приобрели современный тренажер, который, как мы надеемся, станет Вашим лучшим помощником. Он сочетает в себе передовые технологии и современный дизайн. Постоянно используя этот тренажер, Вы сможете укрепить сердечно-сосудистую систему и приобрести хорошую физическую форму. Надеемся, что данная модель удовлетворит все Ваши требования.

Прежде чем приступить к эксплуатации тренажера, внимательно изучите настоящее руководство и сохраните его для дальнейшего использования. В случае возникших дополнительных вопросов обратитесь к продавцу или в сервисный центр, который проконсультирует Вас и поможет устранить возникшую проблему.

Обязательно сохраняйте инструкцию по эксплуатации, это поможет Вам по прошествии времени вспомнить о функциях тренажера и правилах его использования.

***Если у Вас возникли какие-либо вопросы по эксплуатации данного тренажера, свяжитесь со службой технической поддержки или уполномоченным дилером, у которого Вы приобрели тренажер.***



### Внимание!

Перед тем как приступить к тренировкам, настоятельно рекомендуем пройти полное медицинское обследование, особенно если у Вас есть наследственная предрасположенность к повышенному давлению или сердечно-сосудистым заболеваниям. Неправильное или чрезмерно интенсивное выполнение упражнений может повредить Вашему здоровью.

# **Транспортировка/Хранение/Ввод в эксплуатацию**

## **Транспортировка и эксплуатация тренажера:**

1. Тренажер должен транспортироваться только в заводской упаковке;
2. Заводская упаковка не должна быть нарушена;
3. При транспортировке тренажер должен быть надежно защищен от дождя, влаги, атмосферных осадков, механических перегрузок.

## **Хранение тренажера**

Тренажер рекомендуется хранить и использовать только в сухих отапливаемых помещениях со следующими значениями:

1. температура + 10 - + 35 C;
2. влажность: 50 -75%;
3. если Ваш тренажер хранился при низкой температуре или в условиях высокой влажности (имеет следы конденсации влаги), необходимо перед эксплуатацией выдержать его в нормальных условиях не менее 2 – 4 часов и только после этого можно приступить к эксплуатации.

## **Настройка оборудования**

### **Выбор места для тренажера**

Место, где установлен тренажер, должно быть хорошо освещенным и проветриваемым. Установите тренажер на твердой, ровной поверхности так, чтобы расстояние от стены или других предметов было достаточным.

Свободная зона должна быть не менее чем на 0,6 м больше тренировочной зоны в направлениях доступа к оборудованию. Свободная зона должна также включать в себя площадку для экстренного схода него. Свободное пространство сзади тренажера обеспечит Вам комфортный подход к тренажеру и спуск с него.

Рекомендуемое пространство должно быть не менее 70 см по бокам, не менее 60 см перед оборудованием, не менее 110 см позади него. Однако, соблюдение свободного пространства должно учитывать конструктивные особенности тренажера в каждом конкретном случае.

В случае неисправности или поломки необходимо обеспечить доступ к оборудованию для сервисного инженера.

Если Вы ставите тренажер на ковер, необходимо подложить под него коврик из твердого пластика, чтобы предохранить ковер и оборудование от возможных повреждений. Также это позволит избежать царапин, сколов и вмятин, если напольное покрытие в Вашем доме выполнено из деликатных материалов (паркетная доска, штучный паркет, натуральный линолеум, пробковое покрытие и т. п.)

### **Рекомендации по сборке**

Перед сборкой тренажера тщательно изучите ее последовательность и выполняйте все рекомендации данной инструкции. Изделие должно быть установлено на устойчивой и ровной поверхности. Используйте для сборки приложенный или рекомендуемый инструмент. Убедитесь, что в наличии имеются все детали и они не повреждены. Не прикладывайте чрезмерных усилий к инструменту во избежание травм и повреждения элементов конструкции тренажера. Сначала соберите все детали тренажера, не до конца затянув гайки и болты, и только убедившись, что конструкция собрана правильно, затяните их до конца.

## Техническое обслуживание/ ремонт

Профилактическое обслуживание и ежедневная чистка оборудования продлят срок его эксплуатации и помогут сохранить его внешний вид.

При этом важно соблюдать следующие рекомендации:

- Защищайте тренажер от попадания прямого солнечного света, в противном случае возможно выцветание пластиковых деталей;
- Тренажер необходимо устанавливать в сухом месте;
- Для чистки используйте мягкую хлопчатобумажную ткань;
- Не применяйте абразивные препараты, агрессивные жидкости для чистки рабочих поверхностей тренажера, такие как ацетон, бензин, уайт-спириты, бензол и их производные во избежание повреждения лакокрасочных покрытий и пластиковых деталей. Для ухода рекомендуется применять слегка смоченную нейтральным раствором (мыльный раствор) ткань с последующей протиркой сухой тканью;
- После каждого использования тренажера протирайте опоры, рукоятки и поручни;
- Если тренажер неустойчив и «качается», выровняйте его;
- Регулярно выполняйте уборку территории вокруг тренажера.

НЕ ИСПОЛЬЗУЙТЕ тренажер, если он поврежден или имеет сломанные или изношенные детали. Используйте только те запасные части, которые поставляются заводом-изготовителем оборудования.

РЕГУЛЯРНО ПРОВОДИТЕ ТЕХНИЧЕСКОЕ ОБСЛУЖИВАНИЕ ТРЕНАЖЕРА. Оно является залогом бесперебойной работы оборудования и сохранения гарантийных обязательств. Необходимо проводить регулярный осмотр тренажера. Дефектные детали следует немедленно заменять. Обслуживание и ремонт должны проводиться только лицами, обладающими необходимой квалификацией.

Периодически смазывайте движущиеся части смазкой (лёгким машинным маслом), чтобы предотвратить преждевременный износ.

Не пытайтесь ремонтировать данное оборудование самостоятельно. Если у вас возникнут трудности со сборкой, эксплуатацией или использованием тренажера или вы считаете, что у вас могут отсутствовать какие-либо детали, обратитесь непосредственно к продавцу

***Для выполнения работ по техническому обслуживанию и ремонту тренажёра рекомендуем обращаться к специалистам сервисного центра.***

## Гарантия

С условиями и сроками гарантии Вы можете ознакомиться на сайте <https://fitathlon.ru/fitathlon-service/guarantee.pdf>

Гарантия наших брендов является твердым обязательством по обеспечению высокого качества оборудования.

Перед покупкой и эксплуатацией рекомендуем ознакомиться с содержанием гарантийного талона, размещенного по указанной выше ссылке.

Обратите внимание, что сроки гарантии отличаются для тренажеров с разным уровнем использования: домашним, полупрофессиональным и коммерческим.

Авторизованные сервисные центры представлены по всей России. Наши профессионалы гарантируют качественное обслуживание и ремонт, следуя стандартам бренда.

С контактами сервисных центров можно ознакомиться на сайте <https://fitathlon.ru/fitathlon-service/>

## Указания по утилизации

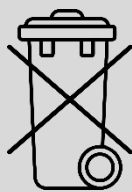

Данный тренажер не относится к бытовым отходам. **Пожалуйста, не выбрасывайте оборудование вместе с бытовыми отходами.**

Надлежащий отдельный сбор разобранных приборов, которые впоследствии отправятся на переработку, утилизацию или экологичное захоронение, способствует предотвращению возможных негативных воздействий на окружающую среду и здоровье человека, а также позволяет повторно использовать материалы, из которых изготовлено устройство. За незаконную утилизацию устройства пользователь может быть привлечен к административной ответственности, предусмотренной действующим законодательством.



### Внимание

Тренажер предназначен для коммерческого использования.

# Инструкция по технике безопасности

Внимательно прочитайте приведенную ниже информацию перед использованием тренажера. Важно прочитать все данное руководство перед сборкой и использованием оборудования. Безопасное и эффективное использование может быть только в том случае, если оборудование собрано, обслуживается и используется надлежащим образом. Владелец несет ответственность за то, чтобы все пользователи этого тренажера были должным образом проинформированы о том, как безопасно использовать этот тренажер.

1. Проконсультируйтесь с врачом, чтобы определить, есть ли у вас какие-либо медицинские или физические заболевания, которые могут поставить под угрозу здоровье и безопасность или помешать использовать оборудование должным образом. Консультация врача необходима при приеме лекарств, которые влияют на частоту сердечных сокращений, кровяное давление или уровень холестерина;
2. Всегда следите за физическим состоянием во время тренировок. Неправильное использование тренажера может повлиять на здоровье. При наличии каких-либо симптомов (включая головную боль, боль в груди, нерегулярное сердцебиение, одышку, головокружение, тошноту), немедленно прекратите тренировку и проконсультируйтесь с врачом перед повторной тренировкой;
3. Прежде чем использовать тренажер для тренировок, всегда выполняйте упражнения на растяжку, чтобы как следует разогреться.
4. Не допускайте детей и животных в зону упражнений. Тренажер предназначен только для использования взрослыми;  
Предупреждение: Родители и другие лица, отвечающие за детей, должны осознавать свою ответственность, поскольку природный инстинкт игры и любовь детей к экспериментам могут привести к ситуациям и поведению, для которых данный тренажер не предназначен.
5. Расположите тренажер на устойчивой и горизонтальной поверхности и положите защитный материал на пол или ковер, чтобы не повредить пол; Не размещайте острые предметы вокруг тренажера.
6. Убедитесь, что все болты и гайки правильно затянуты перед использованием тренажера. Безопасное использование тренажера может быть гарантировано только в том случае, если проводится регулярное техническое обслуживание и ремонт, а изношенные и сломанные детали также заменяются;
7. Прекратите использовать тренажер при обнаружении каких-либо неисправных деталей или, если услышите какой-либо странный шум. Убедитесь, что все проблемы устранены, прежде чем использовать тренажер снова;
8. Всегда надевайте соответствующую одежду и обувь, которые подходят для тренировки на тренажере. Не занимайтесь в свободной или мешковатой одежде, так как она может застрять в тренажере и возможно стать причиной травмы. Носите кроссовки, чтобы защитить ноги во время тренировки.
9. Следует избегать хранения тренажера в очень холодных, жарких или влажных помещениях, так как это может привести к коррозии и другим связанным с ней проблемам;
10. Данное устройство предназначено только для использования внутри помещений. Максимальный вес пользователя указан в технических характеристиках;
11. Соблюдайте осторожность при перемещении данного оборудования, чтобы избежать травм;
12. Храните данное руководство по эксплуатации и инструменты для установки в безопасном месте;
13. Данный тренажер не предназначен для профессионального медицинского оздоровления.

# Инструкция по сборке оборудования



## Внимание

Производитель оставляет за собой право вносить изменения в продукт без предварительного уведомления об этом потребителя.

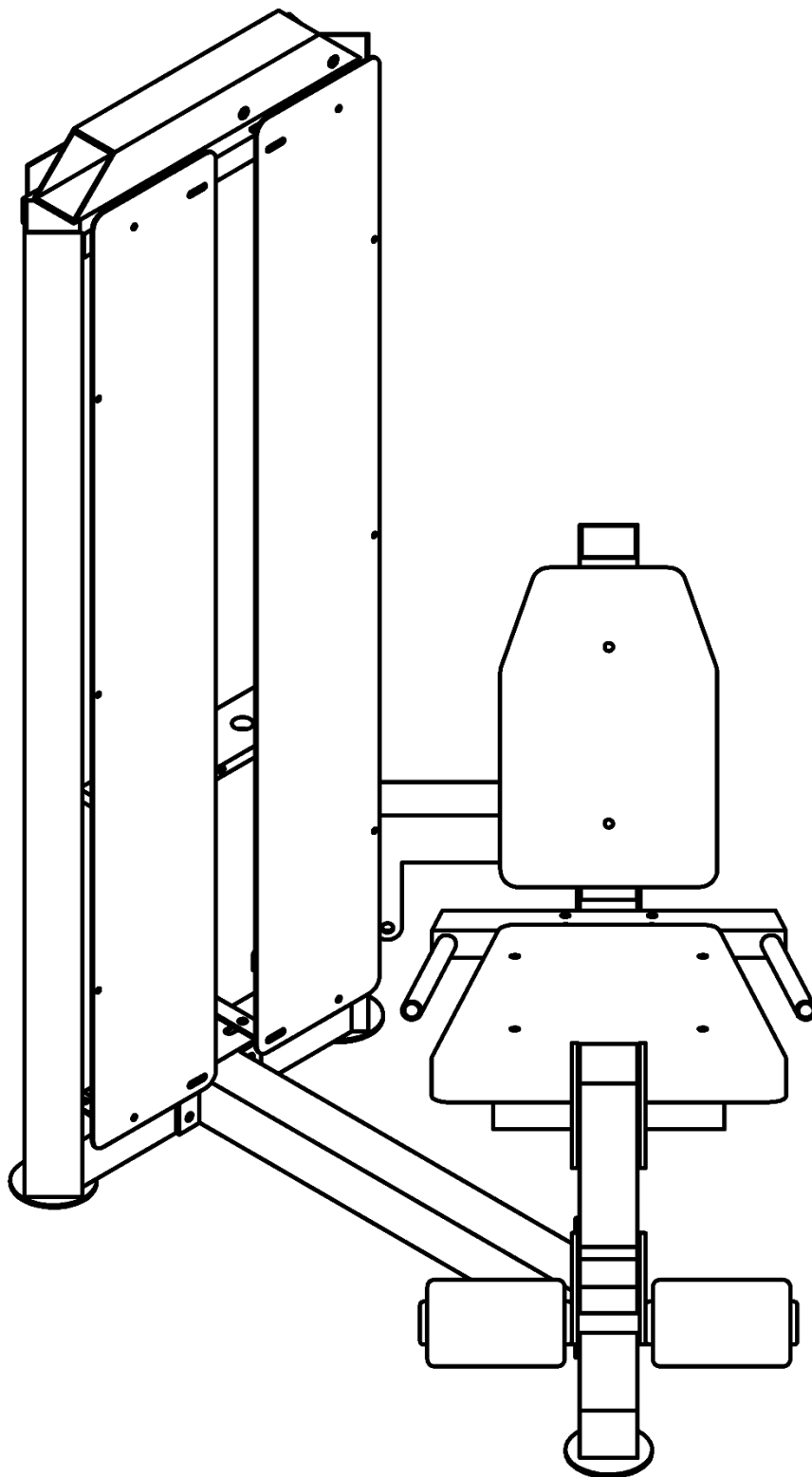

Болт М6х90+2 шайбы М6 и гайка М6

1. Сборка рамы.  
1.1. Низ рамы.

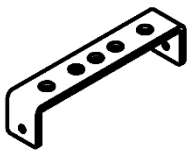
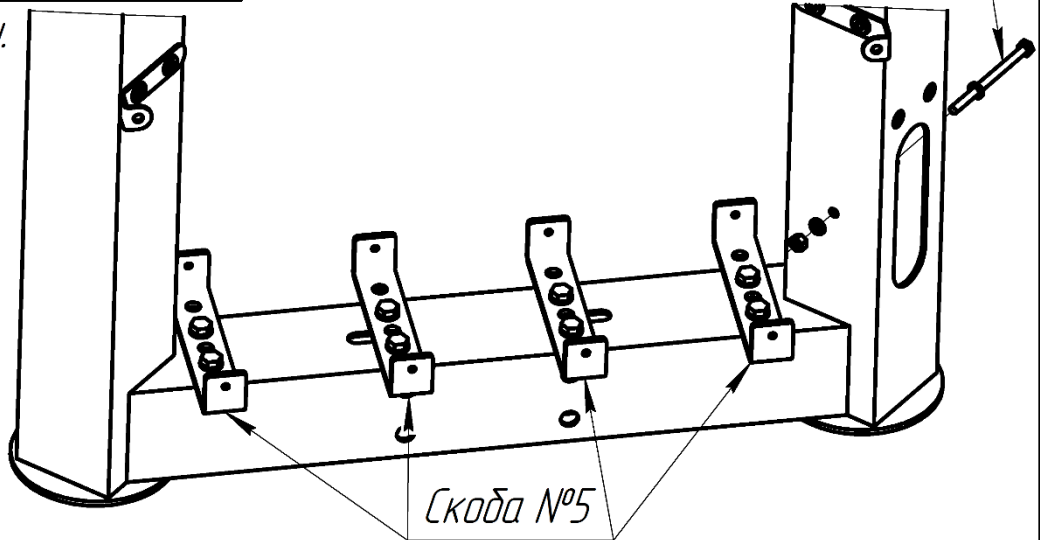

Скоба №5 крепится двумя болтами М8х25 с шайбой М8.

1.2. Верх рамы.

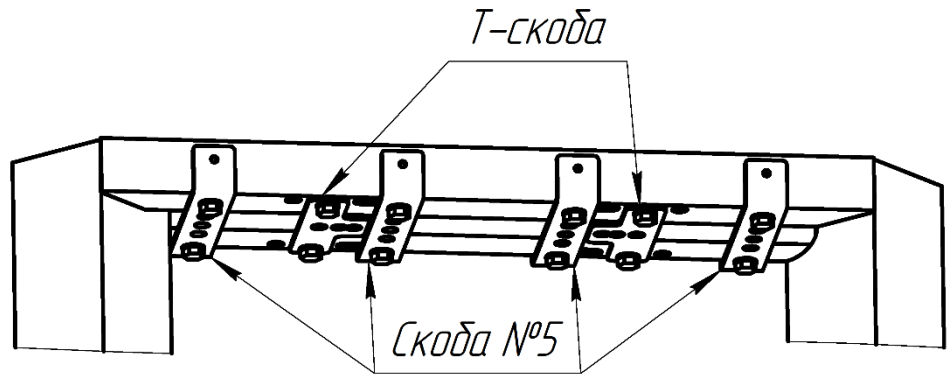

Т-скобы и скобы №5 крепят болтами М8х25 с шайбой М8.

1.3. Стойки рамы.

Потребность	
Элемент	Шт.
Винт М6х15	12
Болт М6х90	1
Шайба М6	2
Гайка М6	1
Болт М8х25	20
Шайба М8	20

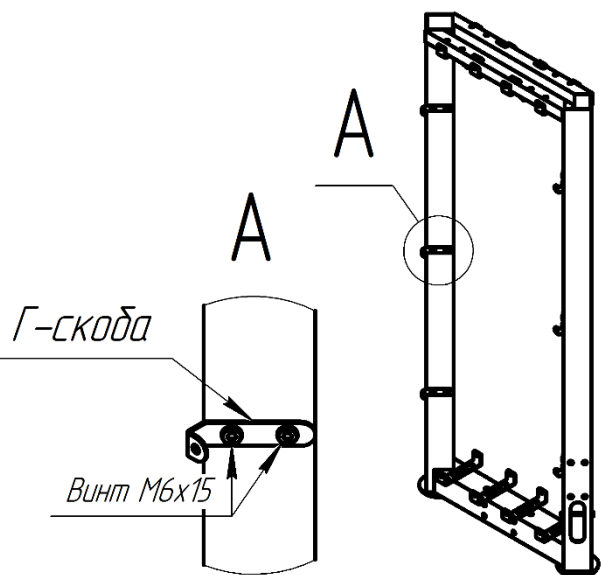

2. Установка плитки, направляющих плитки, флейты в сборе.

Направляющие  
плитки

Флейта  
в сборе

Плитка

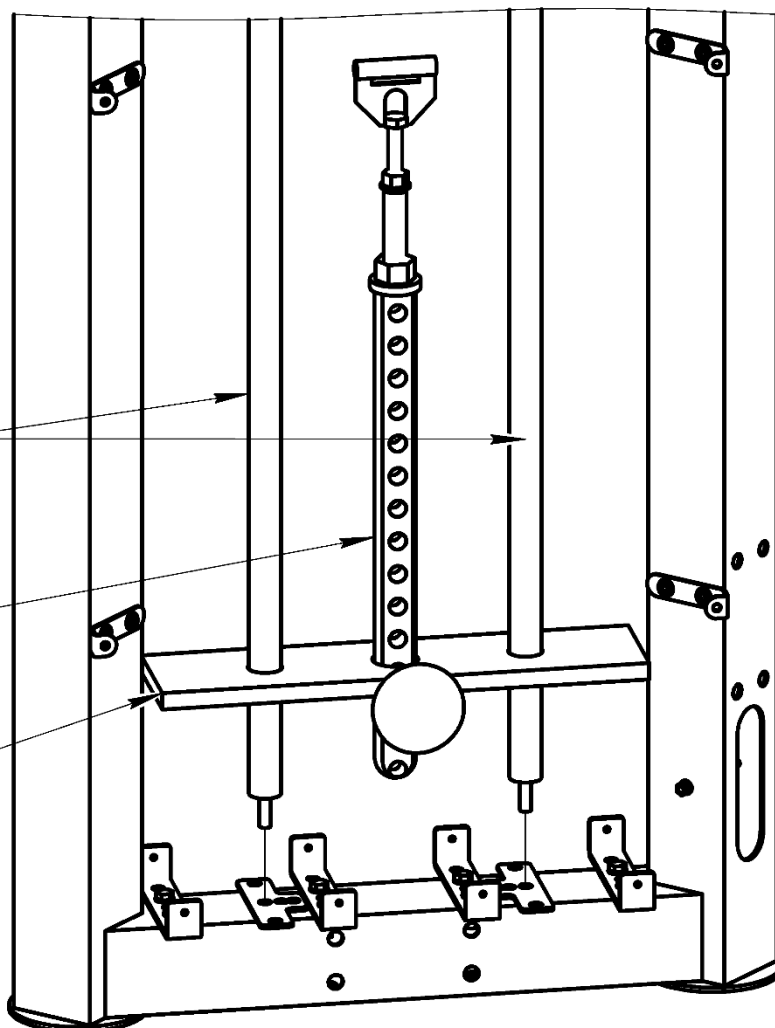

Болт М10х30

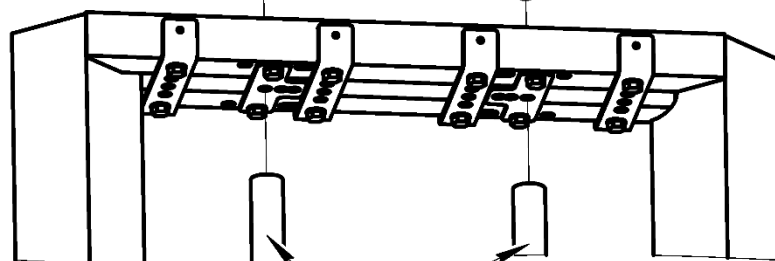

Направляющие плитки

Потребность	
Элемент	Шт.
Болт М10х30	2
Шайба М10	2

### 3. Сборка каркаса лежака.

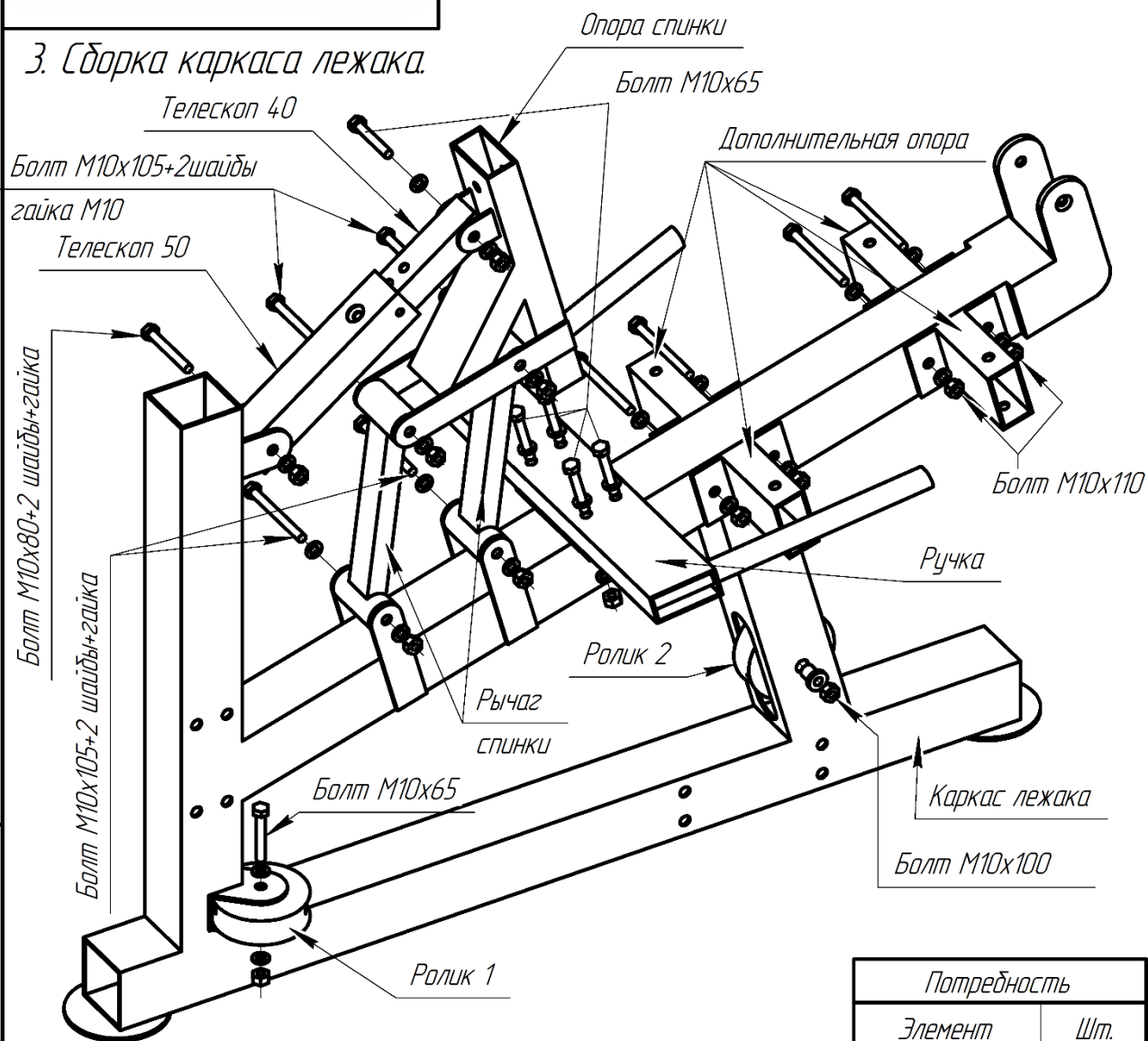

3.1. Установка Ролика 1. Крепится болтом М10х65 с 4-мя шайбами и гайкой М10.

3.2. Установка Ролика 2. Поджимается с двух сторон втулками "Грибок". Крепится болтом М10х100 и гайкой.

3.3. Установка Дополнительных опор. Крепятся болтами М10х110 с двумя шайбами и гайкой М10.

3.4. Установка Ручки. Крепятся болтами М10х65 с двумя шайбами и гайкой М10.

3.5. Установка Рычагов спинки и Опоры спинки. Крепятся болтами М10х105 с двумя шайбами и гайкой М10.

3.6. Телескоп 50 крепится болтом М10х80 с двумя шайбами и гайкой через втулку  $\phi 16 \times \phi 11 \times 52$ . Телескоп 40 крепится болтом М10х65 с двумя шайбами и гайкой М10 через втулку  $\phi 16 \times \phi 11 \times 42$ .

Потребность	
Элемент	Шт.
Болт М10х65	6
Болт М10х80	1
Болт М10х100	1
Болт М10х105	4
Болт М10х110	4
Шайба М10	32
Гайка М10	16
Втулка "Грибок"	2

4. Установка рычага, опоры валиков.

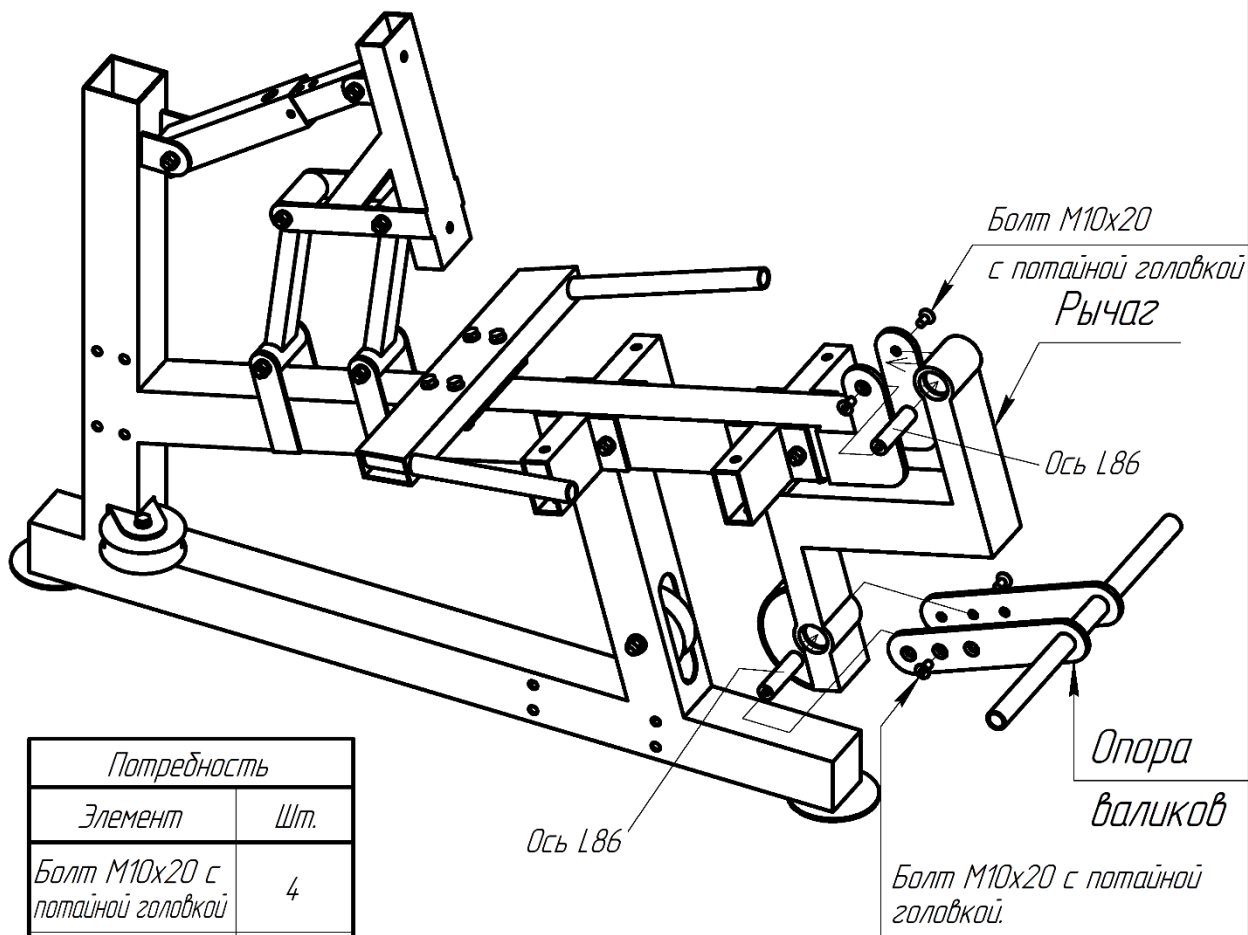

5. Сборка связи верхней.

Потребность	
Элемент	Шт.
Болт М10х95	1
Шайба М10	2
Гайка М10	1
Втулка L16	2

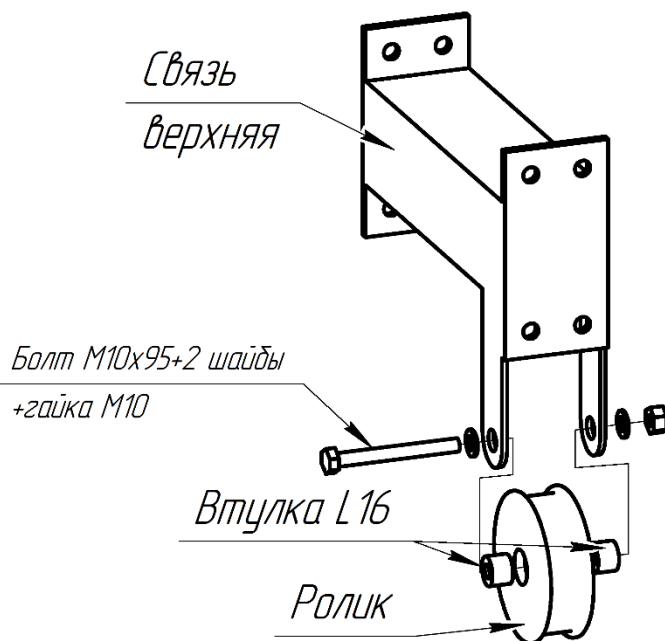

6. Присоединение связей.

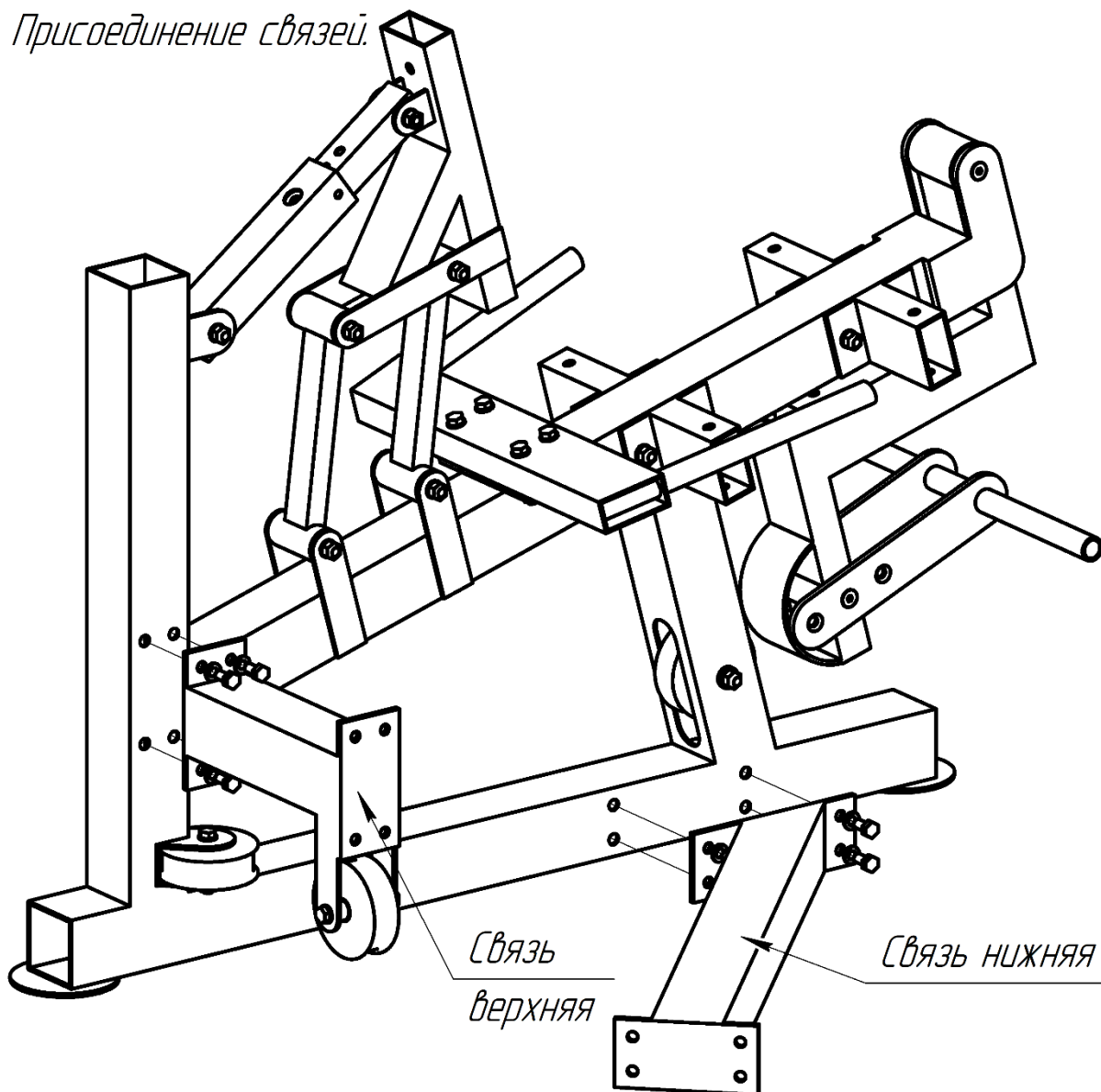

Связи фиксируются болтами М10х20 с шайбой М10.

Потребность	
Элемент	Шт.
Болт М10х20	8
Шайба М10	8

7. Присоединение лежака к раме.

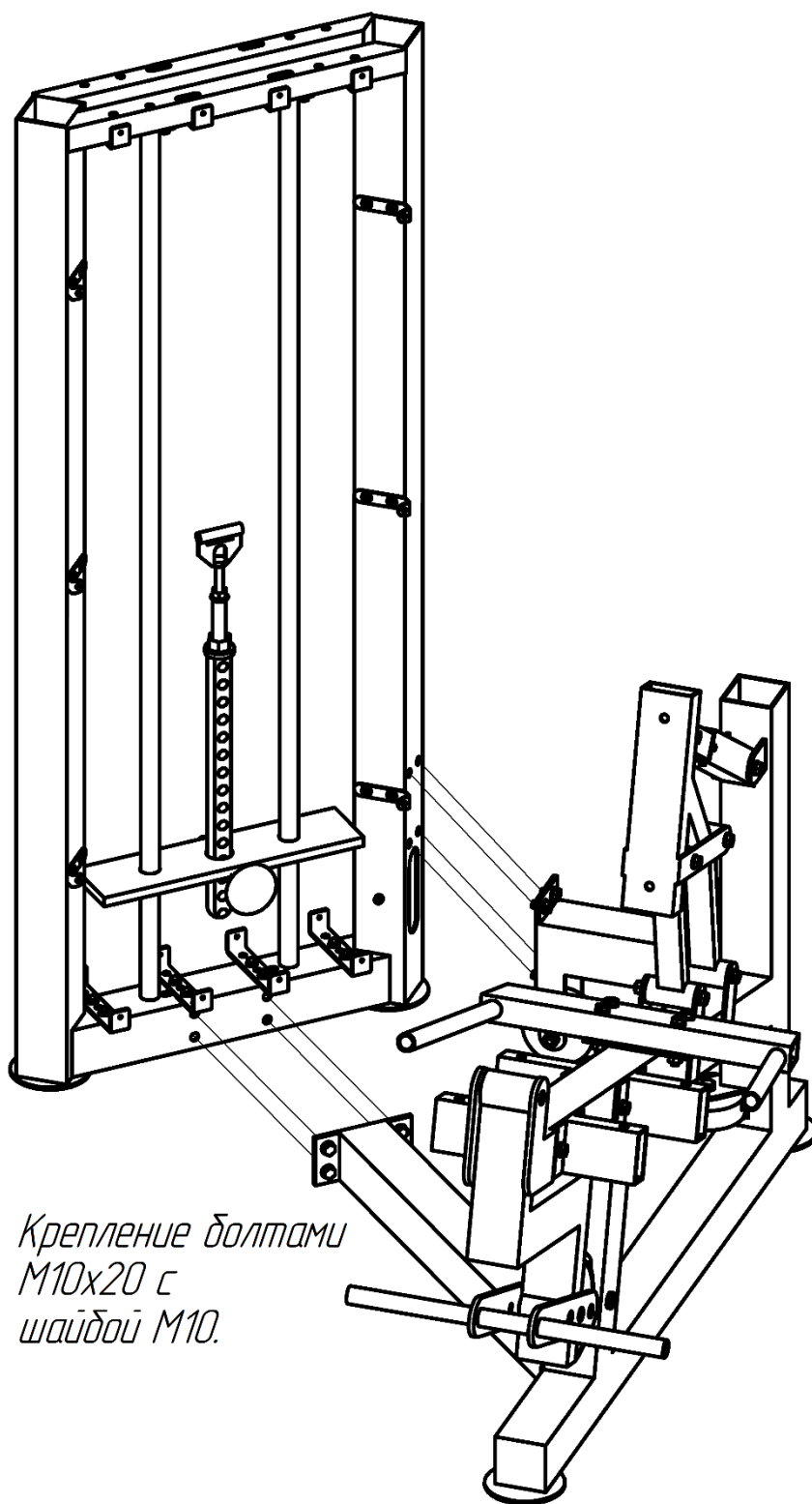

Потребность	
Элемент	Шт.
Болт М10х20	8
Шайба М10	8

Крепление болтами  
М10х20 с  
шайбой М10.

8. Сборка элемента верхнего.

Потребность	
Элемент	Шт.
Болт M10x100	2
Гайка M10	2
Втулка "Грибок"	4

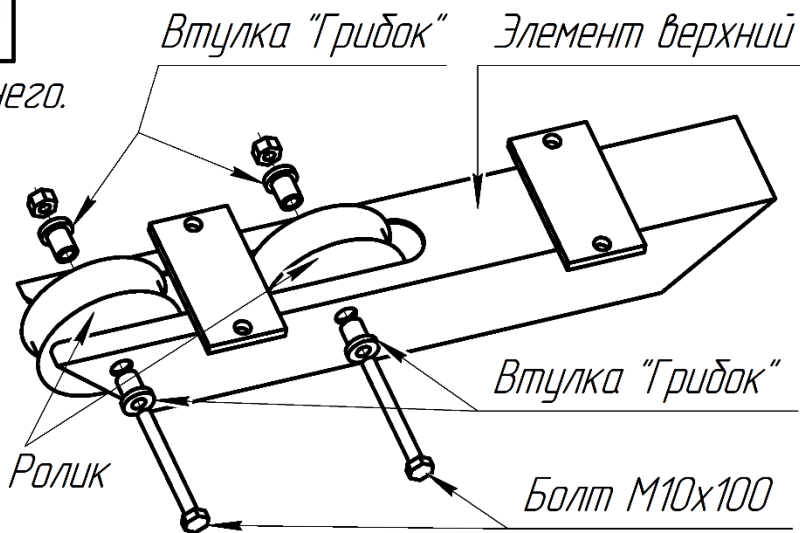

9. Установка элемента верхнего.

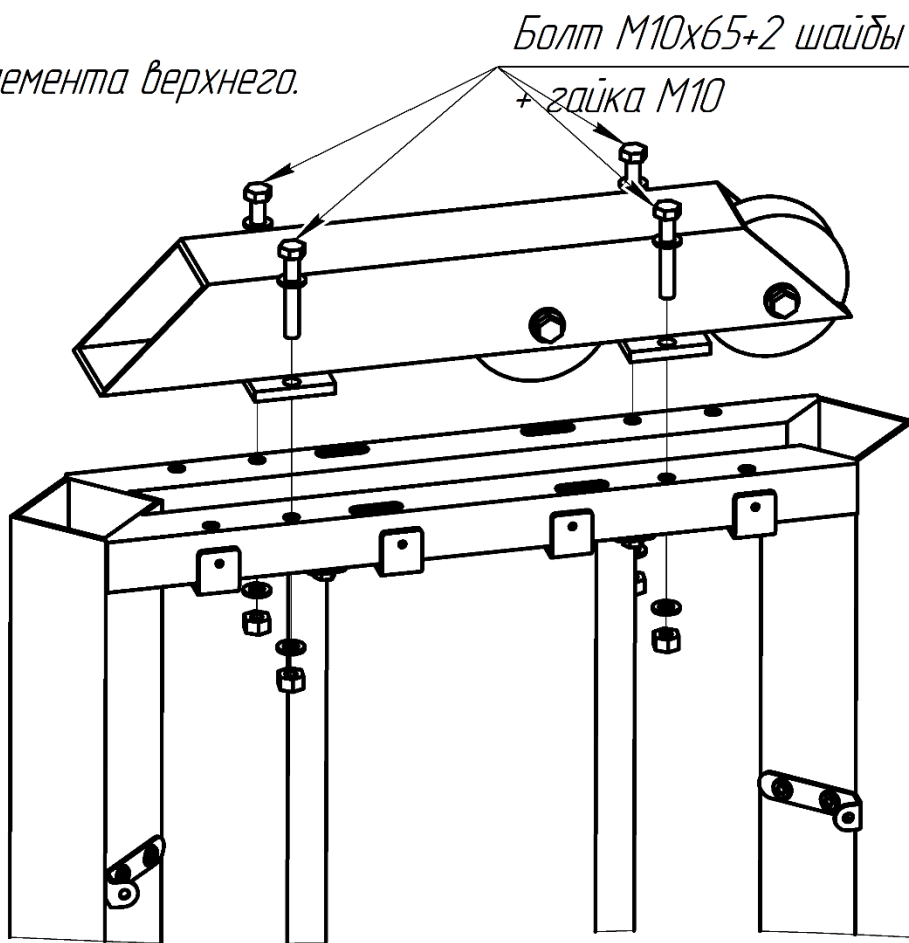

Потребность	
Элемент	Шт.
Болт M10x65	4
Гайка M10	4
Шайба M10	8

10. Установка кожухов.  
10.1. Установка кожуха заднего.

Кожух задний

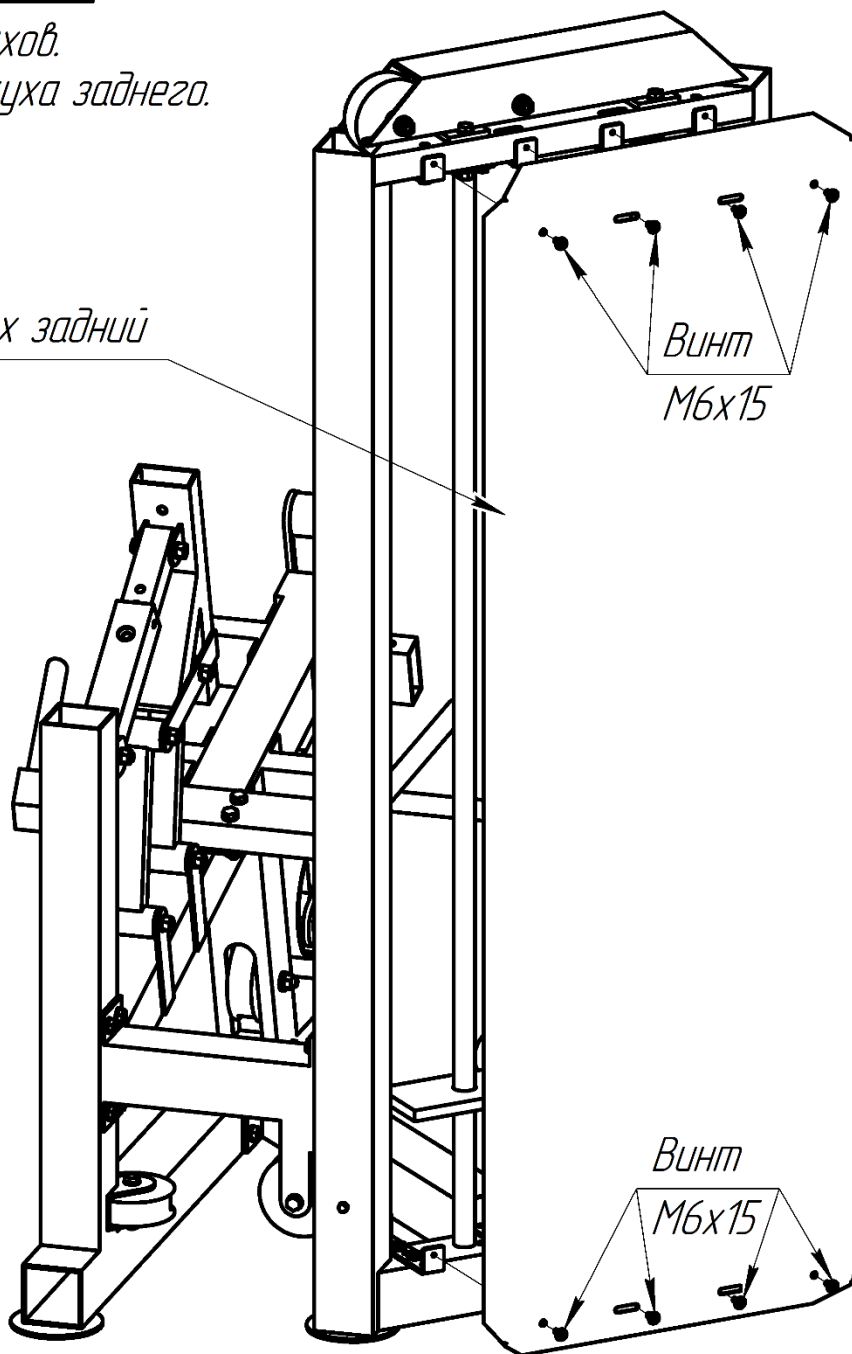

Потребность	
Элемент	Шт.
Винт М6х15	8

10.2. Установка передних кожухов.

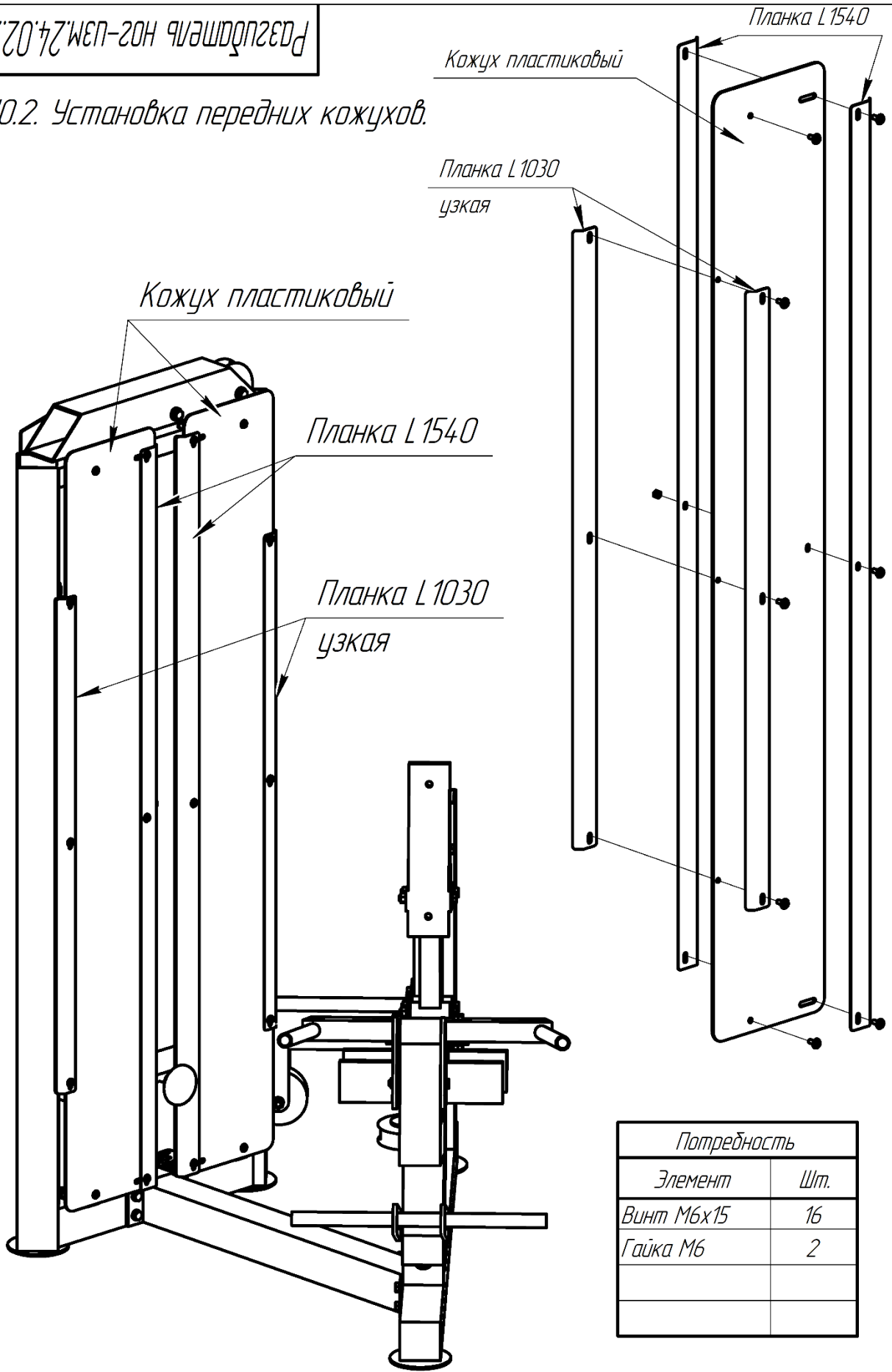



11. Установка мягких элементов.

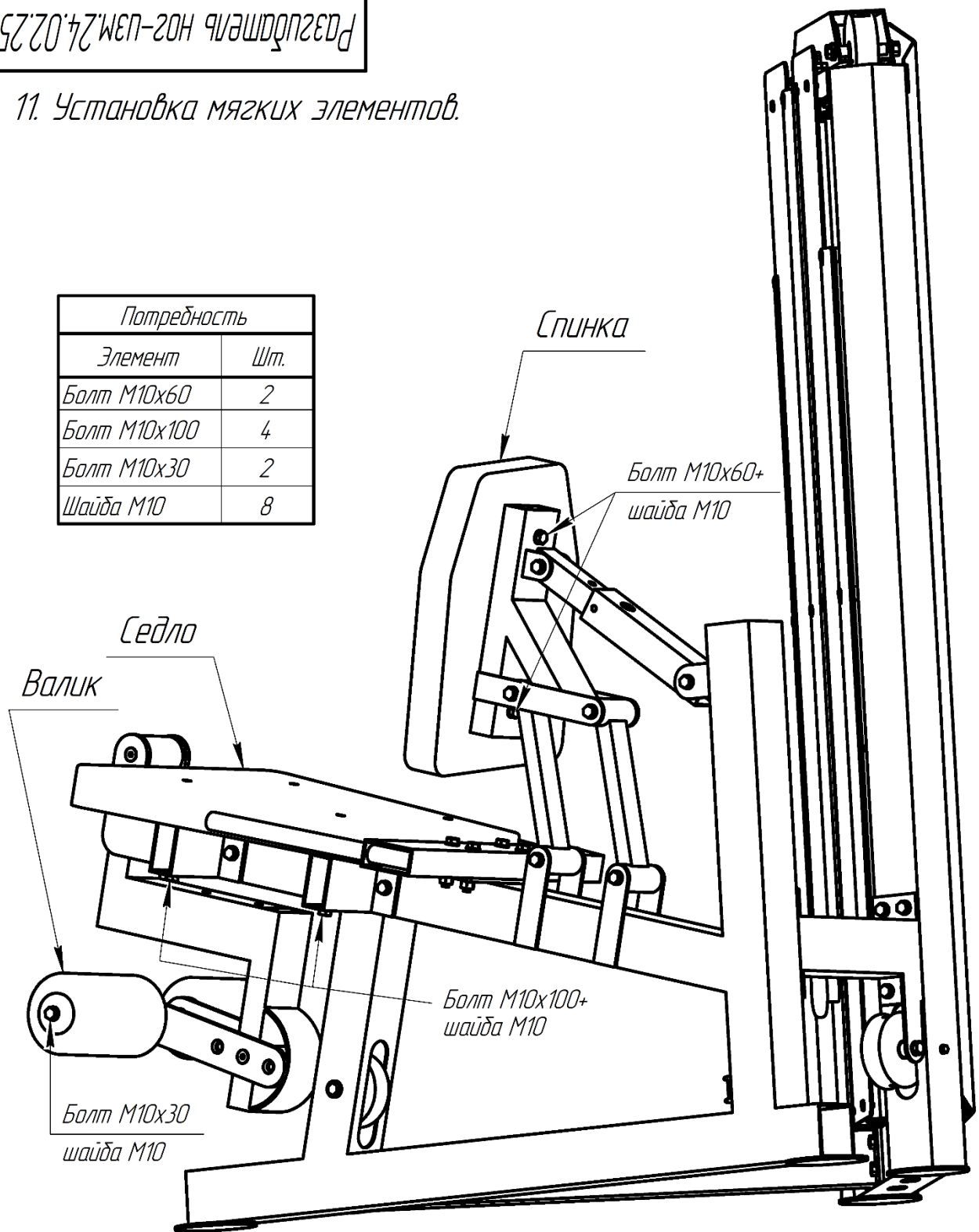

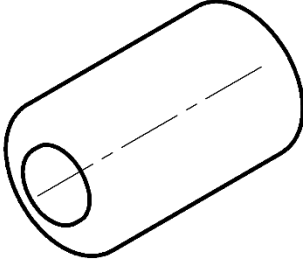
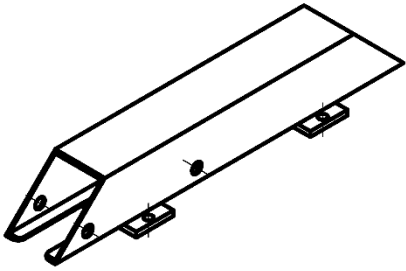
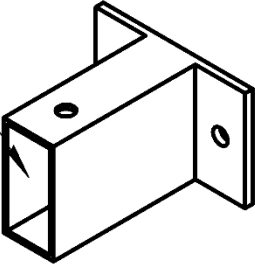
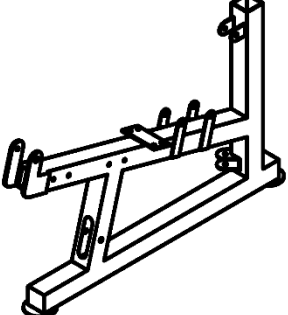
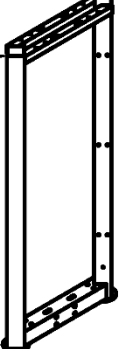
Потребность	
Элемент	Шт.
Болт М10х60	2
Болт М10х100	4
Болт М10х30	2
Шайба М10	8

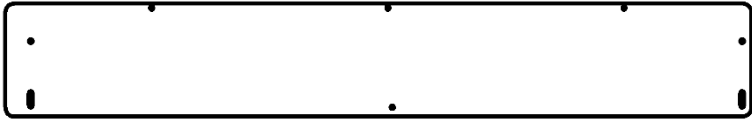

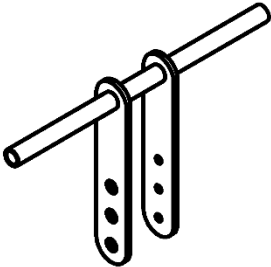
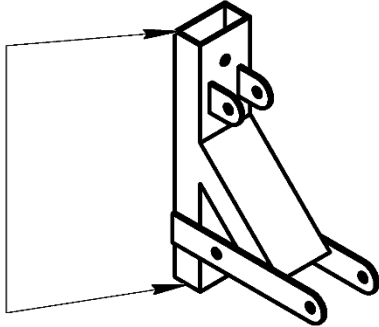
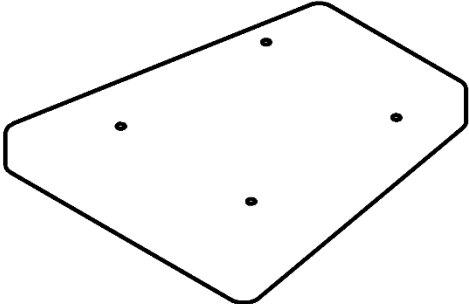

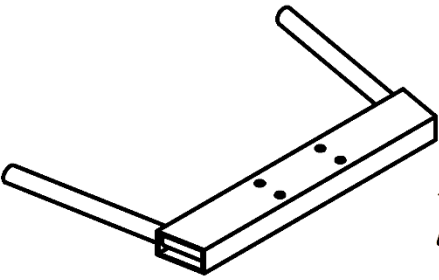
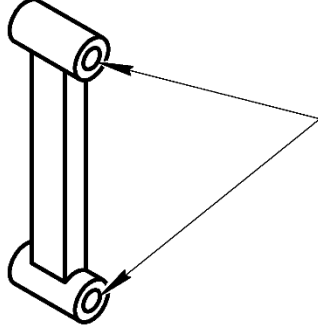
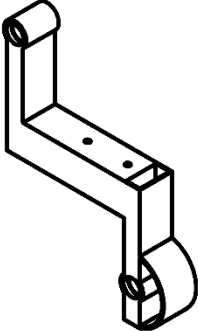
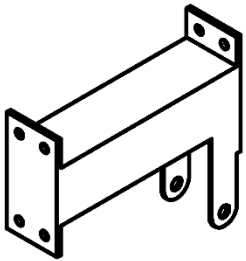
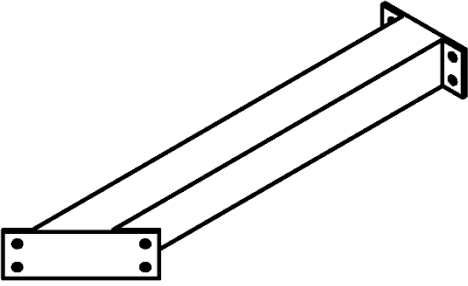
Элемент	Эскиз	Кол-во, шт.
<p>Валик L190</p>	 <p>+шайбы пластиковые</p>	<p>2</p>
<p>Элемент верхний</p>		<p>1</p>
<p>Дополнительная опора</p>	<p>Установить заглушки 40x80</p> 	<p>4</p>
<p>Каркас лежака</p>	 <p>Установить заглушки 80x80 4 шт. Приклеить подпятники.</p>	<p>1</p>
<p>Рама</p>	<p>Установить клепки М6 и М8, заглушки 80x80.</p>  <p>Приклеить подпятники.</p>	<p>1</p>

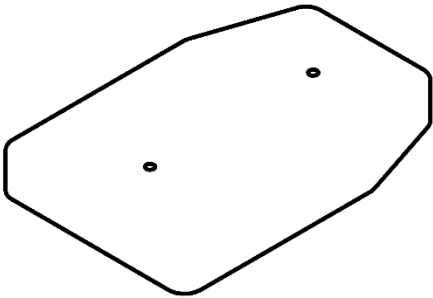
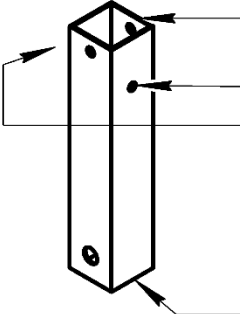
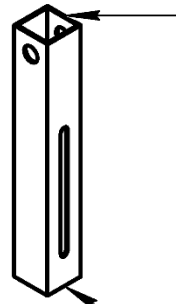
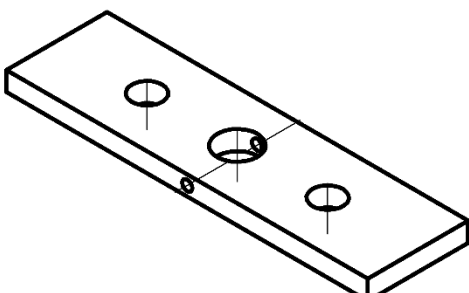
<i>Элемент</i>	<i>Эскиз</i>	<i>Кол-во, шт.</i>
<i>Кожух пластиковый (передний)</i>		2
<i>Кожух металлический (задний)</i>		1
<i>Опора для валиков</i>	 <p data-bbox="810 880 1118 931"><i>Прогнать резьбу</i></p>	1
<i>Опора для спинки</i>	<p data-bbox="435 1279 839 1373"><i>Установить заглушки 40x80.</i></p> 	1
<i>Седло</i>		1

Элемент	Эскиз	Кол-во, шт.
Ручка	 <p data-bbox="853 331 1232 430">Установить резинки с колпачками.</p>	1
Рычаг спинки	 <p data-bbox="805 586 1136 689">Вставить втулку <math>\phi 20 \times \phi 11 \times 81</math></p>	2
Рычаг	 <p data-bbox="667 855 1184 958">Собрать корпус подшипника. Прикрутить отбойник.</p>	1
Связь верхняя		1
Связь нижняя		1

Элемент	Эскиз	Кол-во, шт.
Спинка		1
Телескоп 50	 <p data-bbox="805 537 1236 683"> Поставить заглушку 50x50.  Поставить болт М8х30.  Поставить поджимной фиксатор.  Поставить заглушку 50x50 вн. </p>	1
Телескоп 40	 <p data-bbox="805 929 1212 1041"> Поставить заглушку 40x40 вн.  Приклеить заглушки 40x40 внешние. </p>	1
Плитка	 <p data-bbox="933 1209 1236 1288"> Вставить пластиковые стаканы. </p>	1
Направляющие плитки	<p data-bbox="702 1579 1204 1635"> Вкрутить шпильку М10х60 </p> 	2

Элемент	Эскиз	Кол-во, шт.
Планка кожуха L1540		4
Планка кожуха L1030 узкая		4
Флейта в сборе		1

<i>Поз.</i>	<i>Элемент</i>	<i>Кол-во, шт.</i>
1	<i>Винт М6х15</i>	<i>36</i>
2	<i>Винт М6х90</i>	<i>1</i>
3	<i>Гайка М6</i>	<i>3</i>
4	<i>Шайба М6</i>	<i>2</i>
5	<i>Болт М8х25</i>	<i>20</i>
6	<i>Винт М8х30Ц (с цилиндрической головкой)</i>	<i>4</i>
7	<i>Шайба М8</i>	<i>26</i>
8	<i>Гайка М8</i>	<i>2</i>
9	<i>Болт М10х20</i>	<i>16</i>
10	<i>Болт М10х20 с потайной головкой</i>	<i>4</i>
11	<i>Болт М10х30</i>	<i>4</i>
12	<i>Болт М10х60</i>	<i>2</i>
13	<i>Болт М10х65</i>	<i>10</i>
14	<i>Болт М10х80</i>	<i>1</i>
15	<i>Болт М10х95</i>	<i>1</i>
16	<i>Болт М10х100</i>	<i>7</i>
17	<i>Болт М10х105</i>	<i>4</i>
18	<i>Болт М10х110</i>	<i>4</i>
19	<i>Гайка М10</i>	<i>23</i>
20	<i>Шайба М10</i>	<i>68</i>
21	<i>Скоба №5</i>	<i>8</i>
22	<i>Т-скоба</i>	<i>2</i>
23	<i>Г-скоба</i>	<i>6</i>

<i>Поз.</i>	<i>Элемент</i>	<i>Кол-во, шт.</i>
24	<i>Втулка <math>\phi 16 \times \phi 11 \times 52</math></i>	<i>1</i>
25	<i>Втулка <math>\phi 16 \times \phi 11 \times 42</math></i>	<i>1</i>
26	<i>Втулка пластиковая <math>\phi 20 \times 10,5 \times 81</math></i>	<i>4</i>
27	<i>Втулка ролика "Грибок"</i>	<i>6</i>
28	<i>Втулка L16</i>	<i>2</i>
29	<i>Ось каленая L86</i>	<i>2</i>
30	<i>Ролик ремня</i>	<i>5</i>
31	<i>Заглушка для болтов</i>	<i>84</i>
32	<i>Отбойник</i>	<i>1</i>
33	<i>Оконцовка для валика</i>	<i>4</i>
34	<i>Пластина для фиксации ремня</i>	<i>3</i>
35	<i>Отбойники для плитки резиновые</i>	<i>2</i>
36	<i>Цифры для плитки</i>	
37	<i>Ремень 4,5 м</i>	<i>1</i>
38	<i>Техника безопасности</i>	<i>1</i>

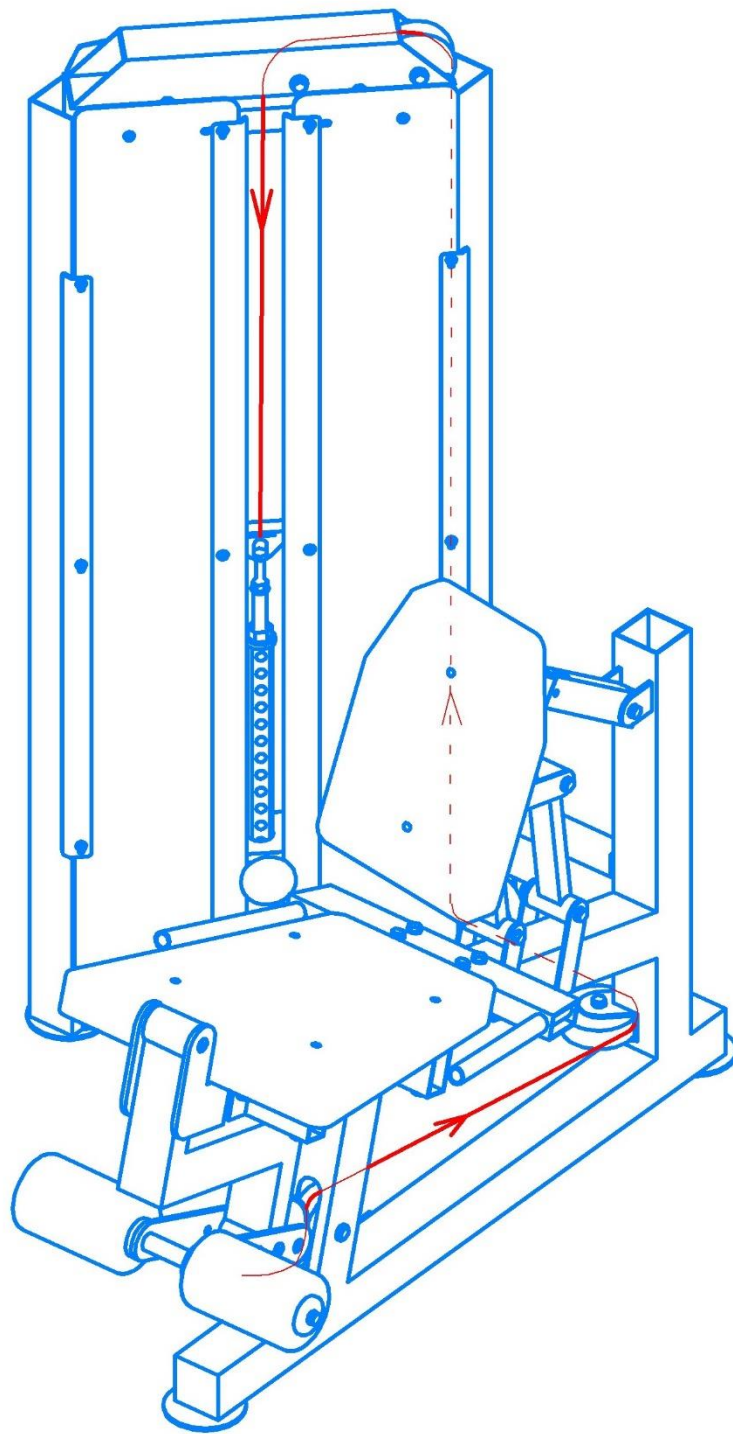

Установка ремня. Разгибатель ног.

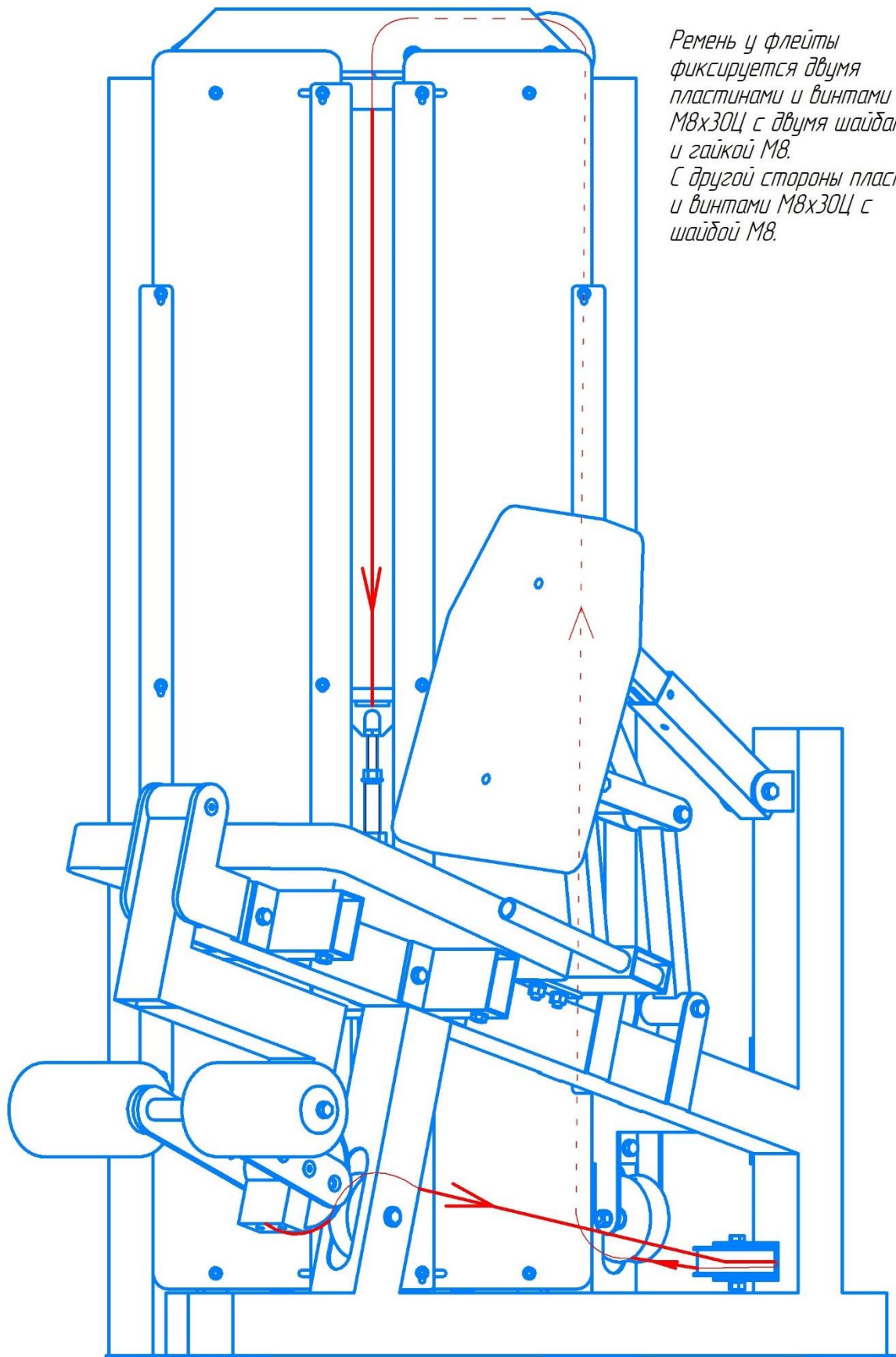

Ремень у флейты  
фиксируется двумя  
пластинами и винтами  
M8x30Ц с двумя шайбами  
и гайкой M8.  
С другой стороны пластиной  
и винтами M8x30Ц с  
шайбой M8.

## Технические характеристики

Наименование	Разгибание ног профессиональный BRONZE GYM PARTNER ML-801
<b>Артикул:</b>	<b>ML-801</b>
<b>Материал кожуха:</b>	пластик
<b>Направляющие:</b>	хромированные
<b>Сиденье:</b>	эргономичное с наполнителем из PU поролона и обивкой из искусственной кожи
<b>Регулировка положения сиденья:</b>	да
<b>Регулировка положения спинки:</b>	
<b>Электроника:</b>	
<b>Вес стека, кг:</b>	100
<b>Тип стека:</b>	грузоблок
<b>Максимальная весовая нагрузка, кг:</b>	100
<b>Дополнительно:</b>	Толщина профиля 3 мм, размер ремня 25*3 + 8/11 высокопрочных синтетических нитей. Плавающий адаптивный упор для ног
<b>Длина в рабочем состоянии, см:</b>	137
<b>Ширина в рабочем состоянии, см:</b>	120
<b>Высота в рабочем состоянии, см:</b>	175
<b>Цвет основной:</b>	black (черный)
<b>Тип силовых тренажеров:</b>	грузоблочный
<b>Рукоятки:</b>	обрезиненные
<b>Профиль сечения рамы:</b>	квадрат
<b>Ширина профиля рамы, мм:</b>	80
<b>Высота профиля рамы, мм:</b>	80
<b>Количество уровней нагрузки:</b>	20
<b>Максимальный вес пользователя, кг:</b>	200
<b>Упражнения:</b>	разгибание ног
<b>Тип нагрузки:</b>	грузоблочный
<b>Вес нетто, кг:</b>	240
<b>Тип тренажера:</b>	грузоблочный
<b>Назначение:</b>	профессиональное
<b>Производитель:</b>	Fitathlon Group (подразделение в России)
<b>Страна происхождения:</b>	РОССИЯ
<b>Бренд</b>	Bronze Gym

Оборудование не требует обязательной сертификации.

\*Производитель оставляет за собой право вносить изменения в конструкцию тренажера, не ухудшающие значительно его основные технические характеристики.

Все актуальные изменения в конструкции либо технических спецификациях изделия отражены на официальном сайте поставщика оборудования ООО «ФИТАТЛОН»: [www.fitathlon.ru](http://www.fitathlon.ru)

Последнюю версию Руководства пользователя можно найти на сайте поставщика ООО «ФИТАТЛОН»: [www.fitathlon.ru](http://www.fitathlon.ru)



### Внимание

Тренажер предназначен для коммерческого использования.